

# motu Projektisch



## Projektisch

Der seit Generationen bewährte Bocktisch ist der Pate. Sein Patenkind allerdings steckt voller zeitgemäßer gestalterischer und konstruktiver Innovationen: Die enorme Variabilität und Individualisierbarkeit des Projekt und Arbeitstisches ergibt sich aus der Kombination pneumatisch höhenverstellbarer Hubsäulen und der großen Bandbreite an Materialien, die eingesetzt werden können. Die Arbeitsplatten sind in Linoleum, Holz oder Kunststoff in vielen Farben möglich. Den A-Fuß-Rahmen in der breiten Version gibt es vertraut aus Holz – ein Novum bei pneumatisch höhenverstellbaren Tischen. In dieser Variante ist die Hubsäule für eine noch stabilere Geometrie in den A-Fuß-Rahmen integriert.

## Project table

Consider the archetypal idea behind the trestle table – proven for generations – as the godfather. Now with the arrival of its godchild, so to speak, we encounter various evolutionary, creative and constructive innovations: The extensive customisability of this project desk-cum-work table result from the combination of pneumatic height-adjustable columns and the wide range of materials that can be employed. The tabletops are made of linoleum, wood or laminate and offered in many colours. The A-shaped trestle in the stylistically broader (Plus) version is available in wood – and this is a novelty in pneumatic height-adjustable tables. In this stouter variant, the lifting column is centrally integrated through the A-shaped trestle for an even more stable geometry.

**Grundausrüstung Basics**

**Projektstisch**

pneumatisch höhenverstellbar  
inklusive Tischplatte, Bedienhebel,  
Traverse,  
2x A-Fuß Plus mit Hub

**Project table**

pneumatic height adjustable  
including table top, control panel  
up / down,  
2x A-trestle height adjustable

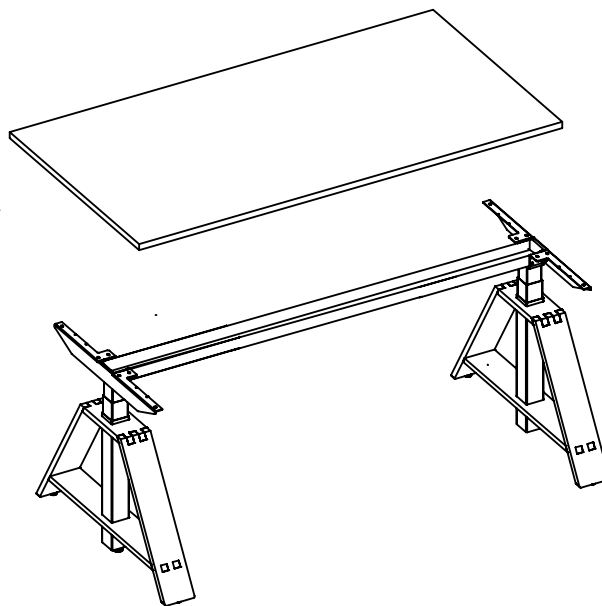

- \_\_\_\_\_ Tischplatte  
table top
- \_\_\_\_\_ Bedienhebel  
operating lever
- \_\_\_\_\_ Traverse  
frame
- \_\_\_\_\_ A-Fuß Plus mit Hub  
A-trestle Plus

**Normen**

höhenverstellbar ohne Rollen  
650 - 1250mm  
nach DIN-EN 527-1 Typ A

**Standards**

height adjustable without wheels  
650 - 1250mm  
according DIN-EN 527 Typ A

**Abmessungen in mm measurements in mm**

**Tischplatte Überstand seitlich  
table top displacement laterally**

Tischlänge table length	Standard standard
2000	130
2200	230
2400	330
2600*	430

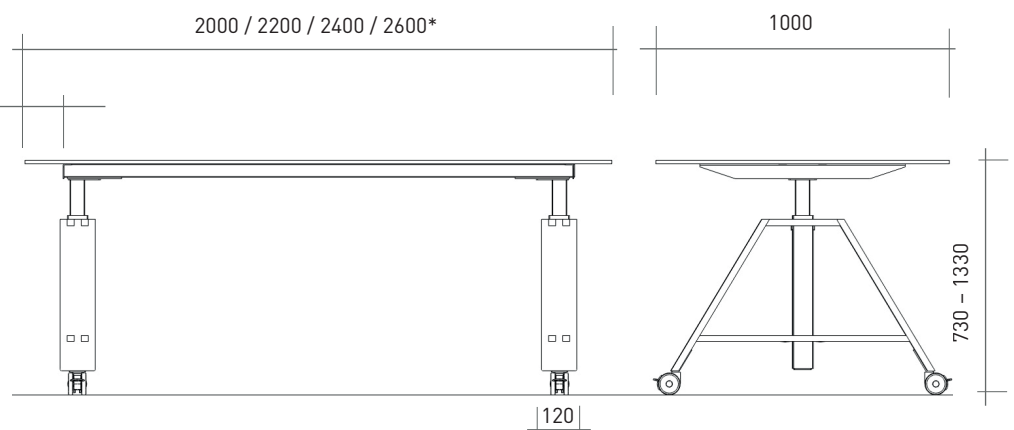

\*nicht erhältlich in OSB  
\*not available in OSB

**Tischplatten** table tops

<b>Eiche</b> massiv / 26mm klar matt lackiert angeschrägte Tischkante / durchgehende Lamelle	<b>oak solid</b> / 26mm with clear mat varnish angled desk edge continuous slat
<b>Esche</b> massiv / 26mm klar matt lackiert angeschrägte Tischkante / durchgehende Lamelle	<b>ash solid</b> / 26mm with clear mat varnish angled desk edge continuous slat
<b>Linoleum</b> auf Vollkernplatte 13mm / verschiedene Farben mit schwarzen Kern	<b>linoleum on solid core</b> 13mm / many colours with black core
<b>Linoleum</b> mit Eschekante 27mm / verschiedene Farben angeschrägte Tischkante	<b>linoleum</b> with wooden edge 27mm / many colours angled desk edge
<b>Schichtstoff, melaminbeschichtet</b> 22mm / weiß / Miniperl* ähnlich RAL 9003 ABS-Kante, 2mm	<b>Wooden-based panel, melamine-coated</b> 22mm / white / miniperl* similar to RAL 9003 ABS edge, 2mm
<b>OSB-Platte</b> / 21mm schwarz gespachtelt und lackiert ABS-Kante, 2mm, schwarz	<b>OSB-board</b> / black troweled and varnished / 21mm ABS edge, 2mm, black
<b>Vollkernplatte</b> / 12mm weißgrau mit schwarzem Kern Miniperl*	<b>solid core panel</b> / 12mm white-grey with black core miniperl*



\* Oberflächenglanz gemäß Büromöbelnorm DIN 4554 unterhalb 0,45  
\* surface gloss below 0,45 according office furniture standard DIN 4554

**A Plus Fuß mit Hub** A plus trestle height adjustable



**A Plus-Fuß Stahl** A plus trestle steel

Material/Standardfarben Hubsäule/A-Fußgestell  
material/standard colors lift column/A-plus trestle

Graphitschwarz RAL 9011  
graphite black RAL 9011  
Stahl, pulverbeschichtet,  
Feinstruktur (Hubteil glatt)  
steel, powder coated, with  
fine structure  
lifting parts smooth



Graphitschwarz RAL 9011  
graphite black RAL 9011



**A Plus-Fuß Holz** A plus trestle wood

Material/Standardfarben Hubsäule  
material/standard colors lift column

Graphitschwarz RAL 9011  
graphite black RAL 9011  
Stahl, pulverbeschichtet,  
Feinstruktur (Hubteil glatt)  
steel, powder coated, with  
fine structure  
lifting parts smooth

Material+ Standardfarben A-Fußgestell Holz  
material+ standard colors A-plus trestle wood

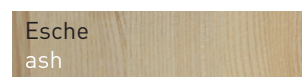

klar matt lackiert  
clear mat varnish



Inspiration inspiration





## Verantwortung responsibility

### wp\_westermann products

Als mittelständisches Unternehmen, das seit über 80 Jahren im Schreinerhandwerk verwurzelt ist, ist es uns wichtig, mit Lieferanten aus der Region zusammenzuarbeiten, langfristige und faire Kooperationen aufzubauen und im direkten persönlichen Austausch mit unseren Partnern zu stehen. So kennen wir nicht nur jeden Produktionsschritt bei unseren Zulieferern, sondern auch die Menschen, die dahinter stehen.

Wir entwickeln langlebige Möbel aus sinnvollen Materialien, die sich gut reparieren lassen. Ersatzteile bekommen Sie jederzeit von unserem Kundendienst. Und falls doch einmal gar nichts mehr zu machen ist, nehmen wir unsere Artikel am Ende eines langen Produktlebens auf Wunsch zurück, prüfen eine weitere Nutzung oder führen sie dem Materialkreislauf beziehungsweise der ordnungsgemäßen Entsorgung zu.

### \_motu Projekttisch

Detaillierte Nachhaltigkeitsinformationen, Planungsunterlagen, 2D / 3D Dateien, OFML Dateien / Infos pCon planner

finden Sie unter:  
[www.westermann-products.com](http://www.westermann-products.com)

### wp\_westermann products

As a company that has been rooted in the carpentry trade for over 80 years, it is important to us to work with suppliers from the region; to establish long-term and fair cooperation; and to be in direct personal contact with our partners. Thus, we do not only know every production step at our suppliers, but also the people behind it.

We develop durable furniture made of useful materials that are easy to repair. You can obtain spare parts from our customer service at any time. If nothing can be done at all, we take back our articles at the end of a long product life on request, check for further use or return them to the material cycle; or befittingly consign to proper disposal.

### \_motu project table

Detailed sustainability information, planning documents, 2D / 3D files, OFML files / info pCon planner

can be found at:  
[www.westermann-products.com](http://www.westermann-products.com)

## Ihr Kontakt Your contact

### wp\_westermann products

Telefon: +49 (0711) - 93 44 60 - 0  
Telefax: +49 (0711) - 93 44 60 - 50

E-Mail: [info@westermann-products.com](mailto:info@westermann-products.com)  
Webseite: [www.westermann-products.com](http://www.westermann-products.com)



## Hersteller Manufacturer

### wp\_westermann products

Karl Westermann GmbH + Co. KG  
Albstraße 1  
73770 Denkendorf

[westermann-products.com](http://westermann-products.com)

Design: wd3 GmbH

© Karl Westermann GmbH + Co.KG

Druckfehler, Irrtümer, Änderungen in Technik und Ausstattung jederzeit vorbehalten.  
Typographical errors and mistakes excepted. We reserve the right for changes in technical manners and equipment at anytime.