

Wilkhahn

Timetable. Programm 610 / 612 Smart / 614 Shift / 615 Lift.

+ Foldscreen. Programm 609



Die Timetable-Familie

– vom mobilen Konferenz- und Seminartisch ...

Wilkhahn

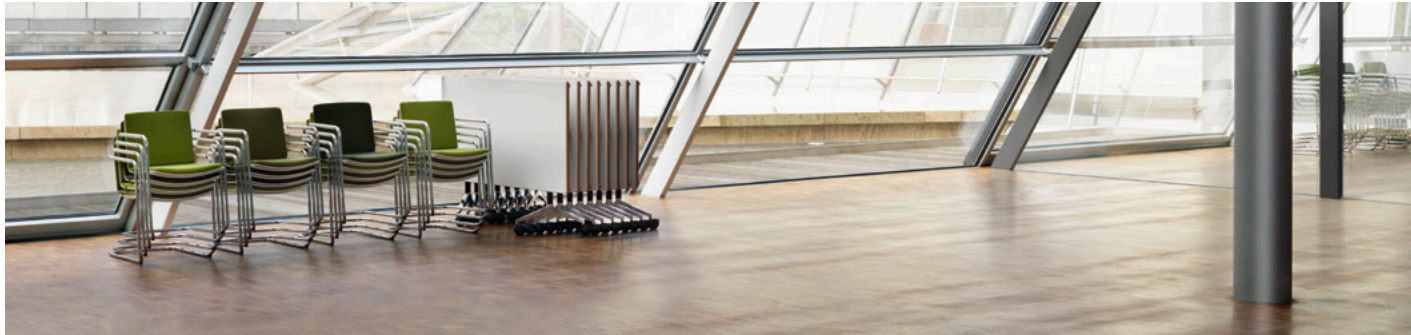

Wenn sich Marktbedingungen dynamisch verändern, ist maximale Flexibilität der Einrichtung das erste Gebot für agile Arbeitswelten. Dann können ad hoc Projekte initiiert, Teams formiert und Innovationsprozesse beschleunigt werden. Mit der mobilen Timetable-Familie für flexibel nutzbare Seminar-, Meeting-, Projekt- und Innovationsbereiche hat Wilkhahn die Einrichtung moderner Büroarbeitswelten revolutioniert. Intuitive Handhabung, erstklassige Qualität und kompakte Vorhaltung fördern einerseits Beteiligung und Methodenwechsel und sparen andererseits wertvolle Kapazitäten bei Raum und Zeit. Mit dem Erfahrungswissen aus vielzähligen internationalen Projekten wurde der Timetable-Klassiker zur umfangreichen Programmfamilie ausgebaut, die für alle funktionalen Anforderungen passende Lösungen in einer hochwertigen, durchgängigen Gestaltungshandschrift bietet.

Programm 610 Timetable mit maximaler Flexibilität für selbst organisierte Kommunikationssettings, Design: Andreas Störiko, mit stapelbaren Neos-Freischwingern, Design: wiege

mit Foldscreen

... zum flexiblen Pop-up Office.

Wilkhahn



Mit dem addier- und abklappbaren Tischpaneel-System Foldscreen lassen sich alle Modellreihen spontan und jederzeit reversibel in akustisch und visuell abgeschirmte Arbeitsplätze, Prüfungsplätze oder auch zonierte Werkbänke verwandeln. Hochflexibel, kompakt zu bevorraten, aktivierend und kinderleicht selbst aufzustellen wird die Timetable-Familie damit zum idealen „Tisch-Tool“ für agile Arbeitswelten, die „atmende“ Strukturen mit hoher Wirtschaftlichkeit verbinden und maximale Zukunftssicherheit bieten.

Und wenn die Timetable-Modellreihen mit dem Elektrifizierungsmodul Power Bar ausgestattet sind, dann lassen sich im Handumdrehen auch komplexere Seminar- und Konferenzsettings oder Arbeitsplätze in Reihen- oder Blockstellung von nur einer Steckdose aus mit Stromanschlüssen versorgen. Dadurch kann die Zahl der benötigten Wand- oder Bodenanschlüsse deutlich reduziert werden. Das spart nicht nur Installationskosten und Bodentanks, sondern eröffnet auch in denkmalgeschützten Räumen eine hochflexible Raumnutzung!

Programm 610, Design: Andreas Störiko, mit IN-Bürostühlen, Design: wiege, und Foldscreen 609/12 und 609/13, Design: Wilkhahn, und Elektrifizierung mit Power Bar.



Programm 615/00 Timetable Lift, Design: Andreas Störko, mit Foldscreen 609/10 und 609/11, Design: Wilkhahn, mit Drehstuhl AT-Mesh 187/71, Design: Wilkhahn

Timetable. Programm 610.

Wilkhahn



Faszinierender Dreh in erstklassiger Gestaltung: der Timetable

Die Modellreihe 610 zelebriert Flexibilität in Bestform: Denn durch die patentierte Mechanik lässt sich die Platte in der Längsachse mit einem Griff nach oben schwenken. Dabei drehen sich die Fußausleger automatisch nach innen, sodass sich die Tische problemlos durch enge Gänge, Türen und Aufzüge rollen und platzsparend ineinander staffeln lassen. Beim Abklappen drehen sich die Fußausleger wieder automatisch in die rechteckige Position, bis die Tischplatte in der Horizontalen einrastet. Als Tischformate stehen Tiefen von 60 cm (parlamentarische Aufstellungen) bis 80 cm (Arbeitstischtiefe) und Breiten von 140 cm bis 180 cm zur Verfügung. Mit optional erhältlichen Tischverbindern lassen sich die Tische im Handumdrehen allseitig zu Konferenzanlagen verketten. Und die seitlichen Überstände der Tischplatten sorgen in blockweisen Aufstellungen dafür, dass auch die Stirnseiten besetzt werden können. Die Tischformate von 70 cm Tiefe x 140 cm Breite bis 80 cm Tiefe x 180 cm Breite lassen sich mit entsprechenden Front- und Seitenpaneelen aus dem Foldscreen-System jederzeit zu Fokus-Arbeitsplätzen verwandeln, die visuelle und akustische Abschirmung bieten.

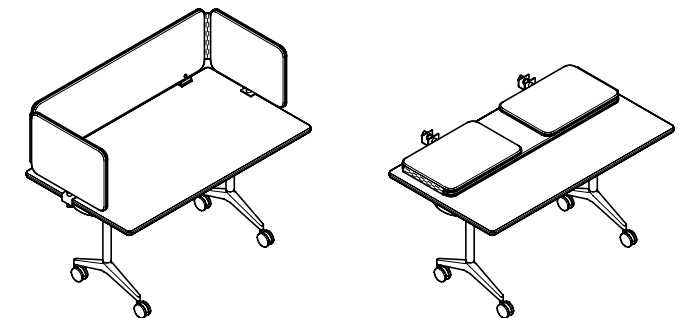

Timetable. Programm 610.

Wilkhahn



Timetable. Programm 610.

Wilkhahn



Programm 610, Timetable-Konfiguration im variabel teilbaren Konferenzraum, Design: Andreas Störiko, mit ON-Freischwingern 178/7, Design: wiege

Timetable. Programm 610.

Wilkhahn



Programm 610, Timetable mit Seminaranstellung im multifunktionalen Vortrags- und Versammlungsraum, Design: Andreas Störiko, mit Sito-Freischwingern 241/3, Design: wiege

Timetable. Programm 610. Modelle und Maße.

Wilkhahn

610/00 Timetable

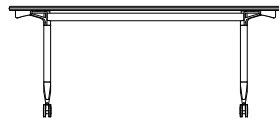
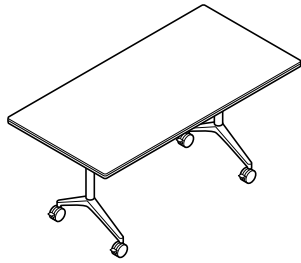

140-180



60-80

73



140-180

60-80

Breite	Tiefe			
	60	70	75	80
140	•	•	•	•
150	•	•	•	•
160	•	•	•	•
180	•	•	•	•

• erhältlich

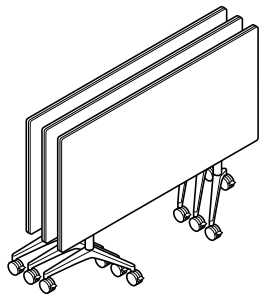

Raumtiefe pro Tisch mit eingedrehten Beinen 42 cm.
Pro zusätzlichem Tisch kommen nur 10 cm hinzu.

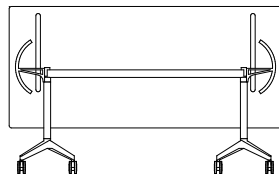

140-180



100-110

42

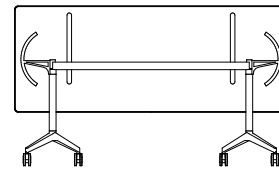

140-180

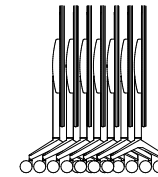

100

105-110

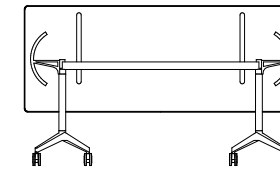

140-180

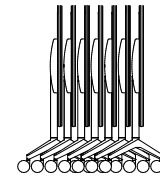

104

110



140-180

42

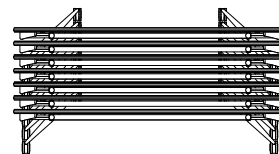

100

| 9

| 42

140-180

Tischtiefe: 60 – 75

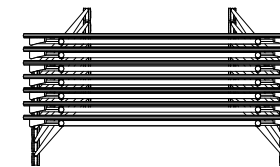

104

| 9

| 46

140-180

Tischtiefe: 80

Alle Maßangaben in cm. Technische Änderungen vorbehalten.

Timetable. Programm 610. Modelle und Maße.

Wilkhahn

610/15 Timetable

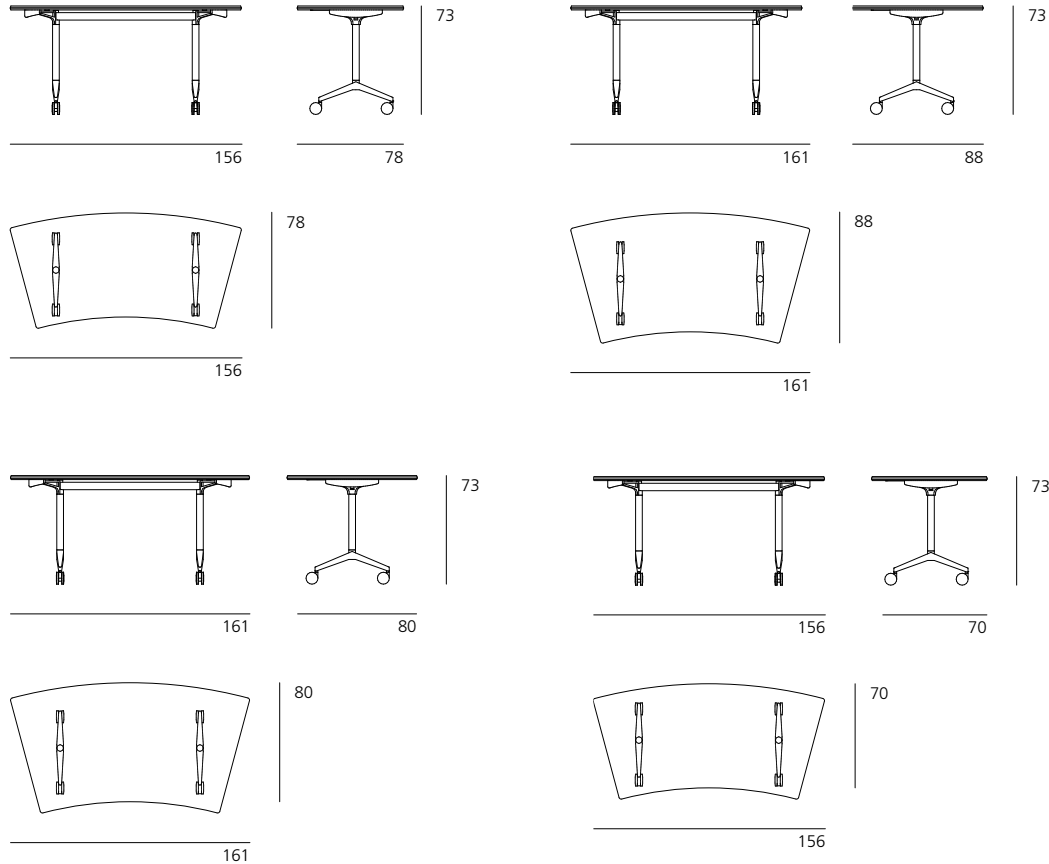
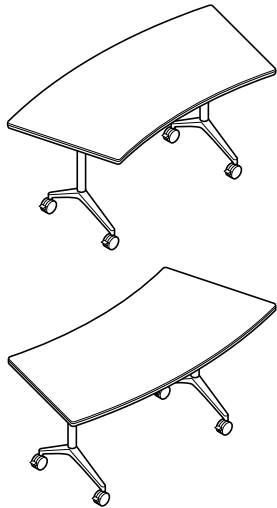

Tiefe

Breite	70	80
120/156	•	–
120/161	–	•

- erhältlich
- nicht lieferbar

Timetable. Programm 610. Modelle und Maße.

Wilkhahn

610/15 Timetable

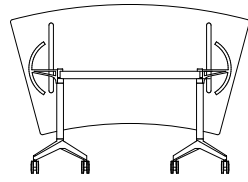
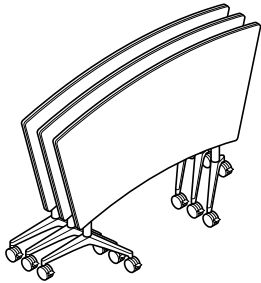

161

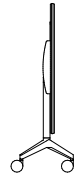

42

114

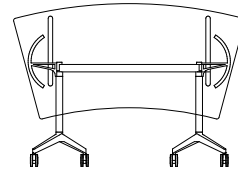

156

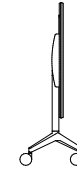

42

109



161

42



156

42

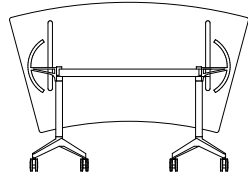
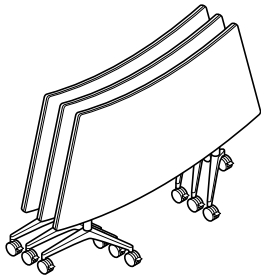

161

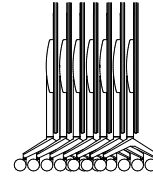

104

114

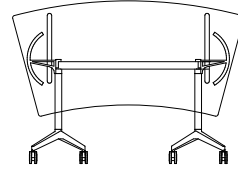

156

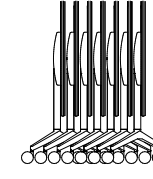

104

109

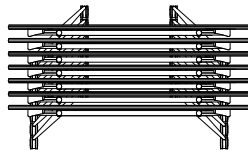

161

46

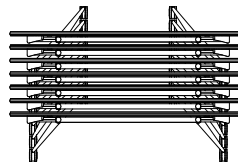

156

46

Timetable. Programm 610. Modelle und Maße/Beispielkonfigurationen.

Wilkhahn

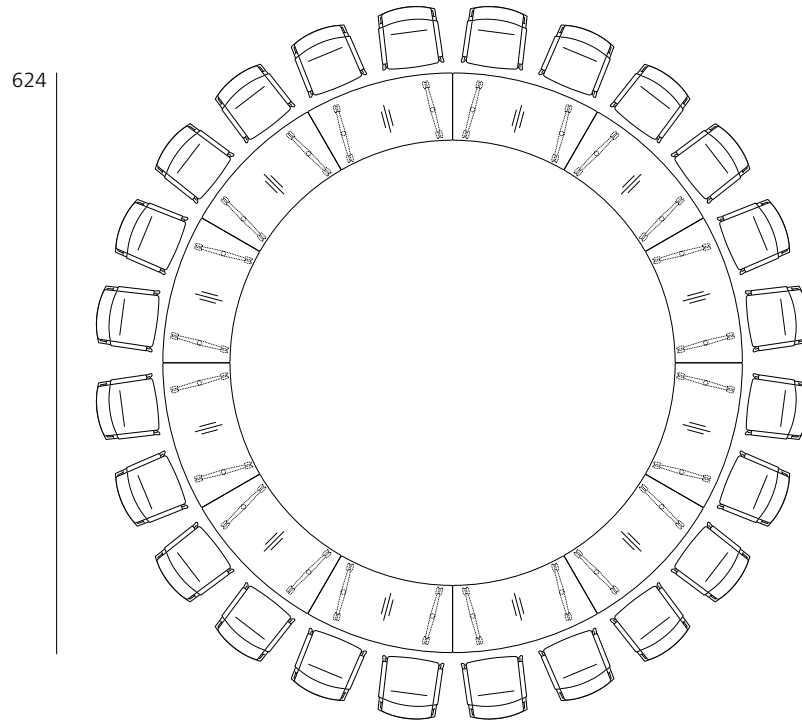

24 Personen,
Timetable
12 × 610/15, 120/161 × 80

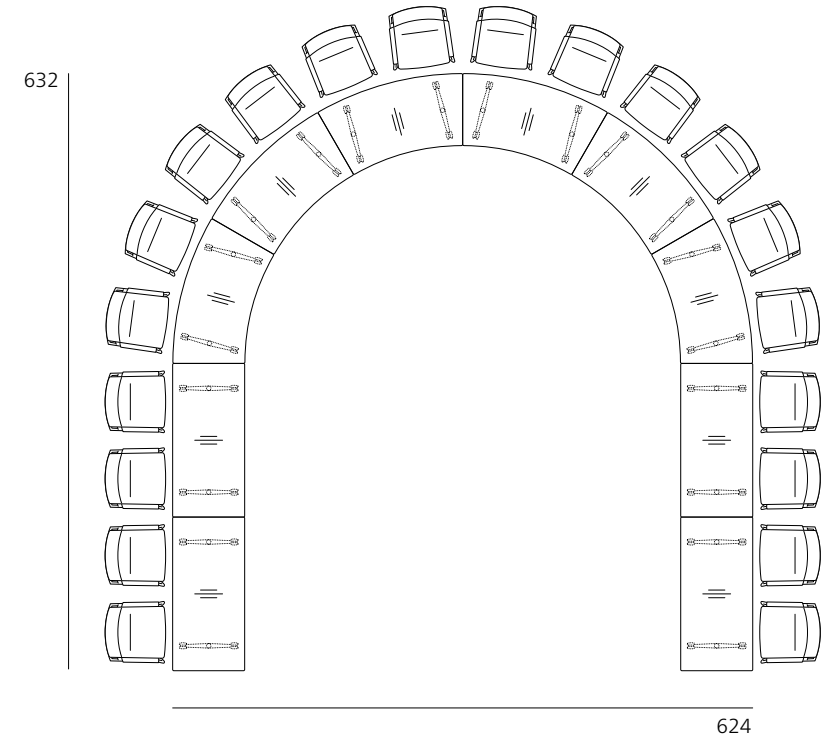

20 Personen,
Timetable
6 × 610/15, 120/161 × 80
4 × 610/00, 160 × 80

Timetable. Programm 610. Modelle und Maße/Beispielkonfigurationen.

Wilkhahn

977

530

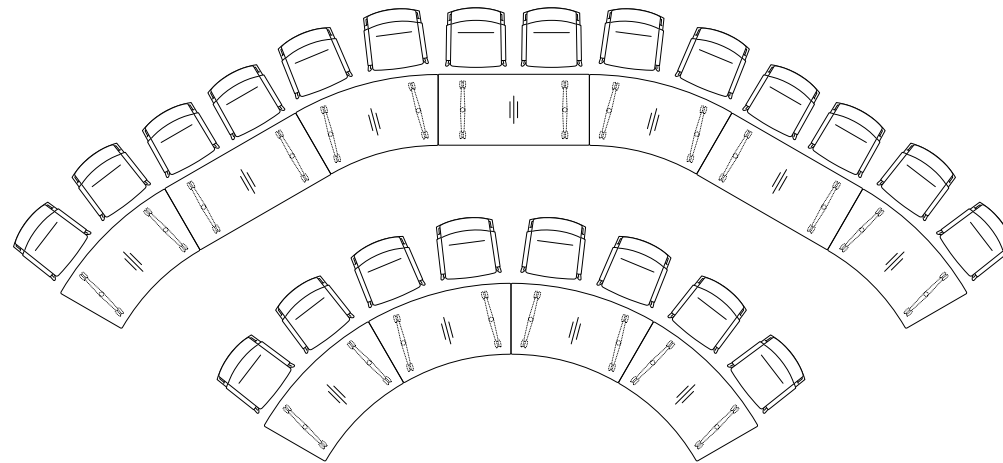

22 Personen,
Timetable
8 × 610/15, 120/161 × 80
3 × 610/00, 160 × 80
1 × 610/00, 180 × 90,
Ellipsenform

Timetable. Programm 610. Zubehör und Sonstiges.

Wilkhahn



Integrierte Technikbox Basic



Integrierte Technikbox Basic



Einbauklappe Executive



Einbauklappe Executive



Integrierte Technikbox beidseitig



Integrierte Technikbox beidseitig

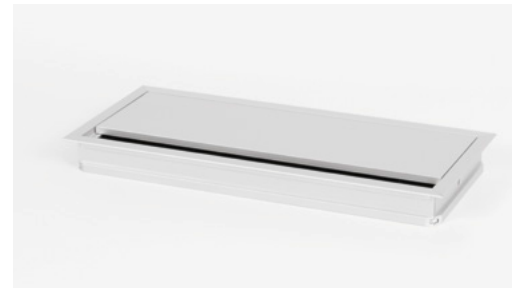

Einbauklappe Basic



Einbauklappe Basic



Steckdoseneisten

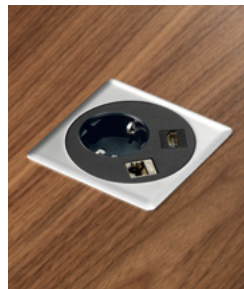

Integrierte Technikbox Compact



Kabeldurchlass



Sichtblende



Tisch-Tisch-Verbinder 616, Kunststoff



Technikbox Compact Add



Integrierte Technikbox Compact Duo

Die mögliche Integration der Technikmodule nach Tischmodellen entnehmen Sie bitte der Preisliste.

Timetable. Programm 610. Power Bar.

Wilkhahn



Der Power Bar ist mit einer Kabelwanne direkt unter der Tischplatte verschraubt. Mit hochgeschwenkter Tischplatte sind die Verbindungen besonders komfortabel zugänglich und die Tische bleiben kompakt staffelbar (Abb. Timetable Smart mit Power Bar, baugleich)



Der „Kraft-Riegel“ Power Bar macht die Elektrifizierung der Timetable-Tische auch in Verkettungen zum Kinderspiel: Anstatt jeden einzelnen Tisch mit einer eigenen Stromzuführung auszustatten, können in Abhängigkeit von Steckdosenabsicherung und angeschlossenen Verbrauchsgereäten gleich mehrere Tische direkt miteinander verbunden werden. Das reduziert die Zahl notwendiger Stromanschlüsse, vermeidet Stolperfallen, verkürzt Umbauzeiten in Seminar- und Konferenzräumen – und bietet zudem die Möglichkeit, die Räume auch für eine temporäre Büronutzung zu erschließen. Das verriegelbare und zugentlastete Stecksystem entstammt professioneller Bühnentechnik, die Fehlbedienung ausschließt und maximale Sicherheit bietet. So können beispielsweise im laufenden Betrieb jederzeit Tische entkoppelt oder hinzugefügt werden. Dadurch bleibt die volle selbst organisierte Flexibilität der Tischprogramme erhalten, ohne dass bei Umbauten Fachpersonal benötigt wird.

Timetable. Programm 610. Power Bar.

Wilkhahn



Das Zuleitungskabel wird eingesteckt ...



... und ganz einfach verriegelt.

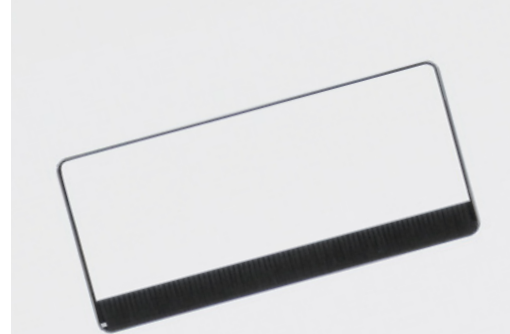

Der nächste Tisch kann dann über ein Weiterleitungskabel direkt auf der anderen Seite des Power Bar angeschlossen werden.



Je nach Kabellänge können die Tische auch auf Abstand gestellt werden.

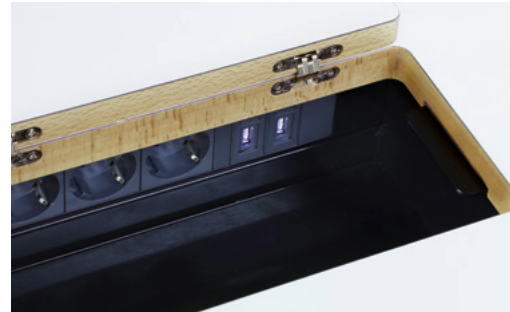

Der Zugang zu den vier Steckfeldern und der Kabelwanne erfolgt über hochwertige flächenbündig eingearbeitete Einbauklappen. Zwei Stromanschlüsse, eine Buchse mit zwei USB-Anschlüssen zum Aufladen mobiler Endgeräte und ein Reservesteckplatz zur variablen Bestückung lassen kaum Wünsche offen (Einsätze seriell in Ausführungen nach deutschem, französischem und britischem Standard verfügbar).



Neben der Stromverkettung in linearen Reihen sind auch stirnseitige Verbindungen möglich: Je nachdem lassen sich Blockstellungen mit zwei, vier, sechs und sogar acht Tischen mit nur einer Zuleitung versorgen. Das sorgt bei den Tischaufstellungen für maximale Flexibilität.



Selbst für ein Netzteil und Restkabelmengen ist ausreichend Platz in der Kabelwanne.

Timetable. Programm 610. Technische Einzelheiten.

Wilkhahn

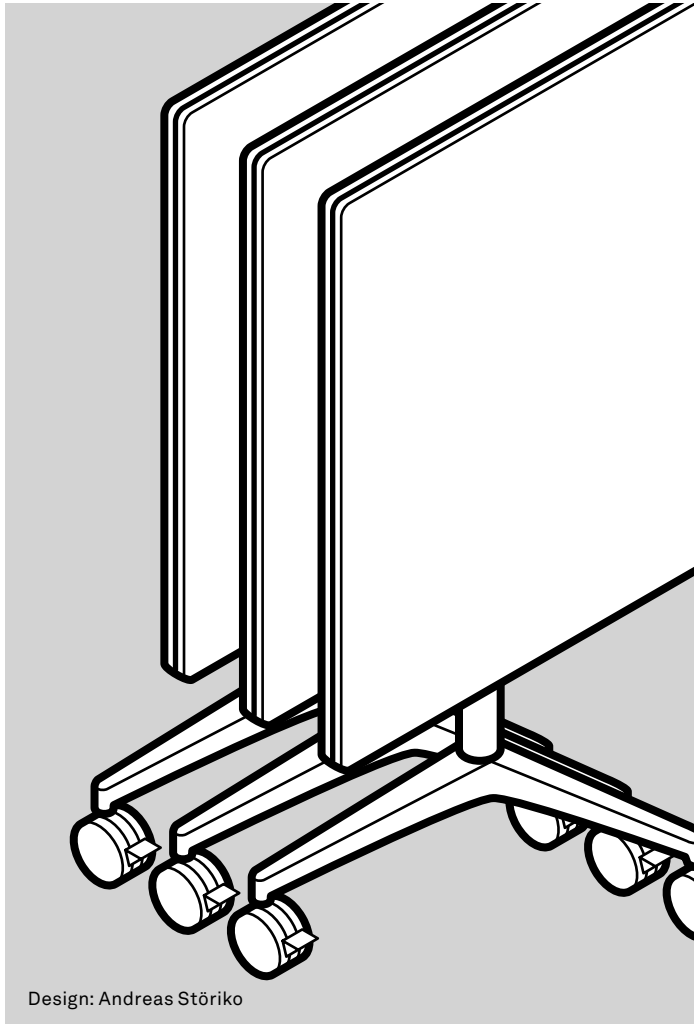

Design: Andreas Störiko

Funktion

Mobiles Tischprogramm mit in der Längsachse vertikal schwenkbaren Tischplatten und dabei automatisch eindrehenden Tischfüßen zum variablen Einsatz in multifunktionalen Räumen für interaktive und dynamische Konferenzformen, die Settings für Konferenz, Workshop und Projektarbeit, Schulung und Vortrag abbilden. Die in der horizontalen Position automatisch arretierte Tischplatte wird für das Hochschwenken durch zwei in der Unterseite integrierte Zugleisten gelöst. Durch die eindrehenden Füße äußerst kompakt und ohne seitlichen Versatz ineinander stapelbar. Ideal in Kombination mit Elementen aus dem Programm 440 Confair und mit Paneelen aus dem Programm 609 Foldscreen.

Gestell

Fuß aus Aluminiumdruckguss, glanzverchromt oder poliert. Standrohre und Zargen aus Stahlrohr, Silber seidenmatt oder schwarz beschichtet. Standrohre optional glanzverchromt erhältlich. Plattenträger aus Zinkdruckguss, schwarz beschichtet. Feststellbare, nivellierbare Lenkrollen mit Lauffläche aus schwarzem Polyamid als Standardausführung für Teppichböden; mit Laufflächen aus Polyurethan für harte Böden (bei Bestellung bitte angeben).

Modelle ab 750 mm Tischtiefe mit größerem Fußausleger und verkürzten Standrohren.

Plattengruppe 1 - Schichtstoff

Plattenstärke 26 mm

Variante 1

Schichtstoff (Unidekor) nach Wilkhahn-Farb- und Oberflächenmuster mit Holzkante, natur geölt oder farbgleicher Kunststoffkante.

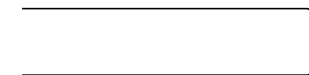

Standardausführung: ballig mit Stoßprofil



Alternativ: Kante gerade mit Stoßprofil

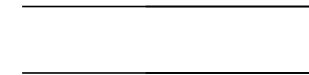

Kunststoffkante gerade

Schichtstoff Holzdekor nach Wilkhahn Farb- und Oberflächenmuster mit farbgleicher Kunststoffkante.



Kunststoffkante gerade

Variante 2

Schichtstoff Softmatt nach Wilkhahn Farb- und Oberflächenmuster mit Holzkante, natur geölt oder farbgleicher Kunststoffkante. Reflektionsarme, soft-touch Oberfläche mit Anti-Fingerprint Eigenschaften.

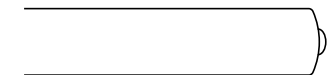

Standardausführung: ballig mit Stoßprofil



Alternativ: Kante gerade mit Stoßprofil

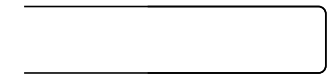

Kunststoffkante gerade

Technische Änderungen vorbehalten.

Timetable. Programm 610. Technische Einzelheiten.

Wilkhahn

Plattengruppe 2 – Furnier



Standardausführung: ballig mit Stoßprofil



Alternativ: Kante gerade mit Stoßprofil

Plattenstärke 26 mm

Variante 1

Buche-, Eiche-, oder Eschefurnier (Ausnahme: kein Esche natur bei gefaster Kantenausführung) nach Wilkhahn-Farbtönen mit Holzkante, weitestgehend farbgleich mit dem Furnier.

Variante 2

Ahorn- (Ausnahme: kein Ahorn natur bei gefaster Kantenausführung), Nussbaum- oder Ulmefurnier nach Wilkhahn-Farbtönen mit Holzkante, weitestgehend farbgleich mit dem Furnier.

Furnierausführung

Die Furniere werden im Standard als geschobene Furnierblätter verarbeitet.

Klarlackversiegelte Oberflächen: offenporig: Eiche-, Esche-, Nussbaum- und Ulmefurnier geschlossenporig: Ahorn-, Buchefurnier.

Wuchsmerkmale in definierten Grenzen zulässig.

Achten Sie bitte bei Nachbestellungen darauf, ob Ihre Tischplatten geschobenes oder gestürztes Furnier aufweisen.

Sichtblenden (unter Tisch)

Aluminium-Rahmen, Silber seidenmatt beschichtet, in der Farbe Anthrazit oder mit schwarzem Gewebe bespannt. Griffe aus Polyamid in der Farbe Schwarz.

Tisch-Tisch-Verbinder (optional)

Tisch-Tisch-Verbinder Metall Modell 613: zwei arretierbare Verkettungshaken aus schwarz beschichtetem Stahlblech mit vier Sterngriffschrauben und zusätzlich für Timetable Smart: Tisch-Tisch-Verbinder Kunststoff.

Modell 616: zwei drehbare Verkettungshaken und 2 Gegenstücke aus schwarz durchgefärbtem, glasfaserverstärktem Polyamid mit Unterlegscheiben.

Timetable Smart. Programm 612.

Wilkhahn



Das Multitalent mit großem Radstand: Modellreihe Timetable Smart

Der besonders robuste Timetable Smart hat weitere Nutzungsspektren erobert wie Hot Desking, Schulungsräume und Projektbüros. Denn durch den maximierten Gestellabstand zwischen den beiden Tischsäulen sind zwar die Stirnseiten nur bedingt nutzbar, dafür bieten die Längsseiten umso großzügigere Beinfreiheit. Und weil die Tischplatte nicht nur in der horizontalen, sondern auch in der vertikalen Position arretiert, kann der Timetable Smart mit kompletter Elektrifizierung für einen „Plug-and-play“-Betrieb ausgestattet werden – sei es als Adhoc-Einzelarbeitsplätze oder als modulare „Workbench“, bei der die Elektrifizierung von Tisch zu Tisch weitergeführt werden kann. Die Fußausleger verbleiben aus Stabilitätsgründen immer in der rechtwinkligen Position, der Schwenkmechanismus mit horizontaler Zugstange ist weitestgehend gegen Fehlbedienungen gesichert. Die Formate 60 cm x 120 cm, 70 cm x 140 cm, 75 cm x 150 cm und 80 cm x 160 cm sind auf Kantinen, Schulungs-, Prüfungs- und Projekt-räume ausgelegt.

Programm 612, Design: Andreas Störiko,
mit FS-Bürostühlen 211/8, Design: Klaus Franck, Werner Sauer

Timetable Smart. Programm 612.

Wilkhahn



Programm 612, Design: Andreas Störiko, mit stapelbaren Neos-Freischwingern 183/3, Design: wiege

Mit den anklemm- und einklappbaren Front- und Seitenpaneelen aus dem Foldscreen-System werden die kompakten Timetable-Smart-Tische (ab 70 cm x 140 cm) im Handumdrehen zu vollwertigen Arbeitsplätzen mit visueller und akustischer Diskretion.

Neben in Tischplattenhöhe aufgesetzten Foldscreen-Front- und Seitenpaneelen mit wahlweise 40 cm oder 50 cm Höhe stehen an der Tischplatte angesetzte Paneel-Modelle zur Verfügung, die zusätzlich 30 cm Sichtschutz unterhalb der Tischfläche bieten (Gesamthöhe der Paneele dann 70 cm bzw. 80 cm).

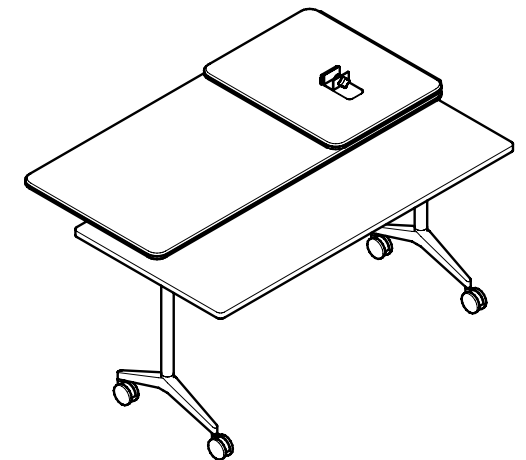
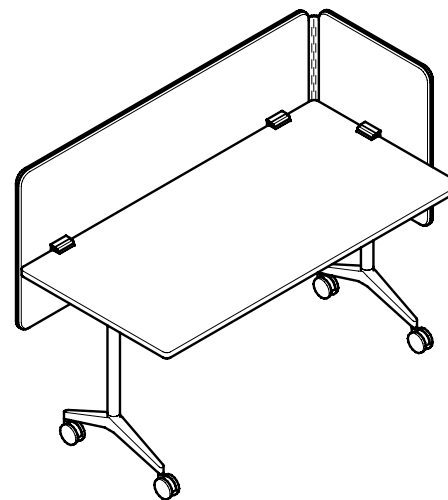

Timetable Smart. Programm 612.

Wilkhahn



Programm 612, Timetable Smart im Seminarbetrieb, Design: Andreas Störiko, mit Neos-Freischwingern, Design: wiege

Timetable Smart. Programm 612.

Wilkhahn



Programm 612, Timetable Smart im Projektarbeitsraum, Design: Andreas Störiko, mit Aline-Kufenstühlen, Design: Andreas Störiko

Timetable Smart. Programm 612.

Wilkhahn



Programm 612 Timetable Smart als Multifunktionsstisch im Coworking Space, Design: Andreas Störiko, mit Bürostühlen FS-Linie, Design: Klaus Franck, Werner Sauer, und Neos-Bürostühlen, Design: wiege

Timetable Smart. Programm 612. Modelle und Maße.

Wilkhahn

612/00 Timetable Smart

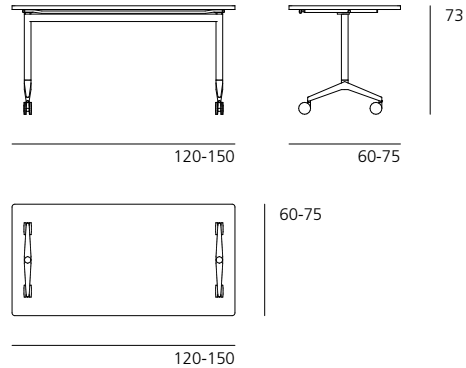
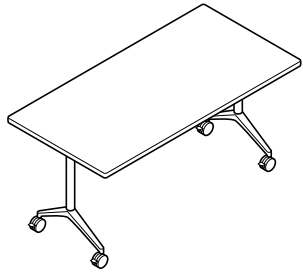

		Tiefe		
Breite		60	70	75
120		•	-	-
140		-	•	-
150		•	-	•

- erhältlich
- nicht lieferbar

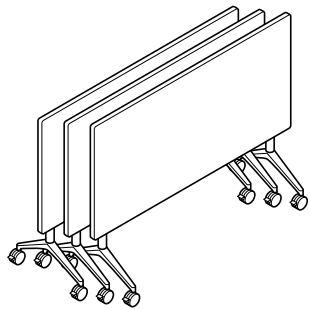

Raumtiefe pro Tisch 56 cm.
Pro zusätzlichem Tisch kommen
nur 12 cm hinzu.

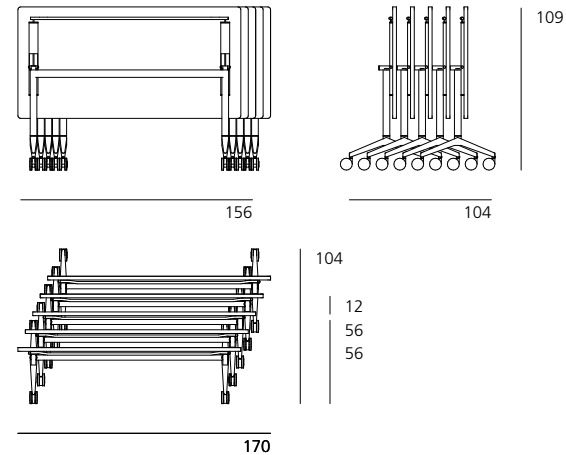
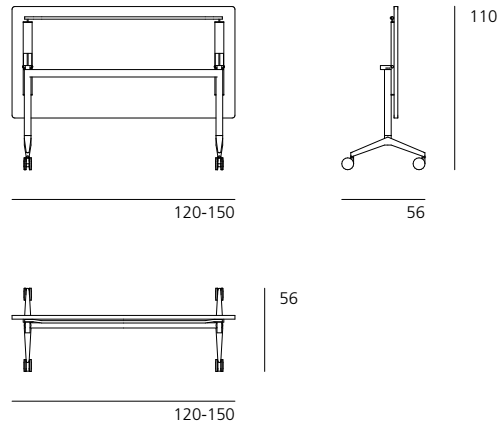

Timetable Smart. Programm 612. Beispielkonfiguration.

Wilkahn

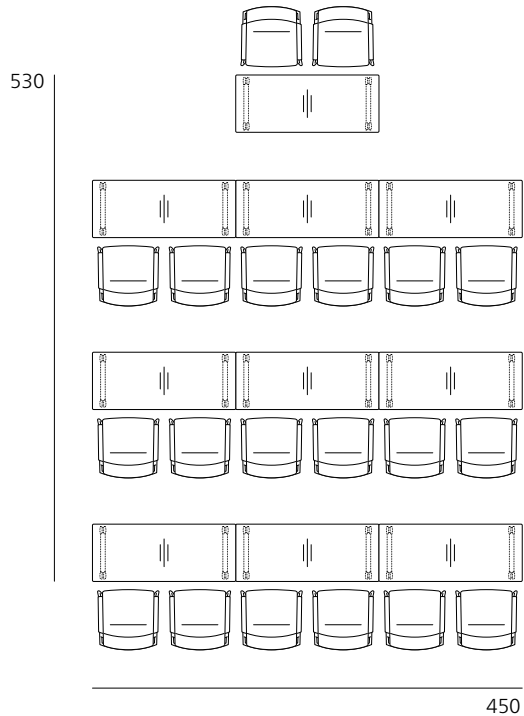

20 Personen,
Timetable Smart
10 × 612/51, 150 × 60

Timetable Smart. Programm 612. Zubehör und Sonstiges.

Wilkhahn



Integrierte Technikbox Basic



Integrierte Technikbox Basic



Einbauklappe Executive



Einbauklappe Executive



Integrierte Technikbox beidseitig



Integrierte Technikbox beidseitig



Einbauklappe Basic



Einbauklappe Basic



Steckdosenseiten

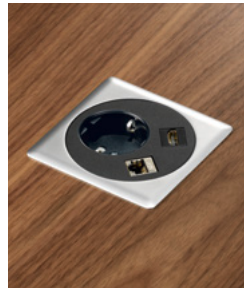

Integrierte Technikbox Compact



Kabeldurchlass



Sichtblende



Tisch-Tisch-Verbinder 616, Kunststoff



Technikbox Compact Add



Integrierte Technikbox Compact Duo

Die mögliche Integration der Technikmodule nach Tischmodellen entnehmen Sie bitte der Preisliste.

Timetable Smart. Programm 612. Power Bar.

Wilkhahn



Der Power Bar ist mit einer Kabelwanne direkt unter der Tischplatte verschraubt. Mit hochgeschwenkter Tischplatte sind die Verbindungen besonders komfortabel zugänglich und die Tische bleiben kompakt staffelbar.



Der „Kraft-Riegel“ Power Bar macht die Elektrifizierung der Timetable Smart auch in Verkettungen zum Kinderspiel: Anstatt jeden einzelnen Tisch mit einer eigenen Stromzuführung auszustatten, können in Abhängigkeit von Steckdosenabsicherung und angeschlossenen Verbrauchsggeräten gleich mehrere Tische direkt miteinander verbunden werden. Das reduziert die Zahl notwendiger Stromanschlüsse, vermeidet Stolperfallen, verkürzt Umbauzeiten in Seminar- und Konferenzräumen – und bietet zudem die Möglichkeit, die Räume auch für eine temporäre Büronutzung zu erschließen. Das verriegelbare und zugentlastete Stecksystem entstammt professioneller Bühnentechnik, die Fehlbedienung ausschließt und maximale Sicherheit bietet. So können beispielsweise im laufenden Betrieb jederzeit Tische entkoppelt oder hinzugefügt werden. Dadurch bleibt die volle selbst organisierte Flexibilität der Tischprogramme erhalten, ohne dass bei Umbauten Fachpersonal benötigt wird.

Timetable Smart. Programm 612. Power Bar.

Wilkhahn



Das Zuleitungskabel wird eingesteckt ...



... und ganz einfach verriegelt.

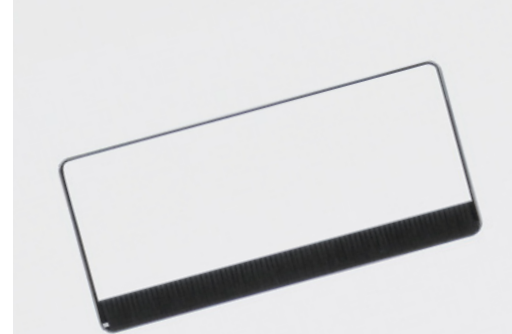

Der nächste Tisch kann dann über ein Weiterleitungskabel direkt auf der anderen Seite des Power Bar angeschlossen werden.



Je nach Kabellänge können die Tische auch auf Abstand gestellt werden.

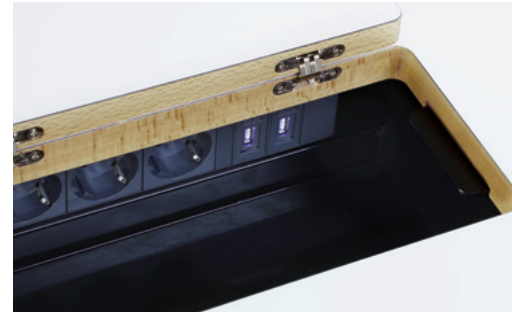

Der Zugang zu den vier Steckfeldern und der Kabelwanne erfolgt über hochwertige flächenbündig eingearbeitete Einbauklappen. Zwei Stromanschlüsse, eine Buchse mit zwei USB-Anschlüssen zum Aufladen mobiler Endgeräte und ein Reservesteckplatz zur variablen Bestückung lassen kaum Wünsche offen (Einsätze seriell in Ausführungen nach deutschem, französischem und britischem Standard verfügbar).



Neben der Stromverkettung in linearen Reihen sind auch stirnseitige Verbindungen möglich: Je nachdem lassen sich Blockstellungen mit zwei, vier, sechs und sogar acht Tischen mit nur einer Zuleitung versorgen. Das sorgt bei den Tischaufstellungen für maximale Flexibilität.



Selbst für ein Netzteil und Restkabelmengen ist ausreichend Platz in der Kabelwanne.

Timetable Smart. Programm 612. Technische Einzelheiten.

Wilkhahn

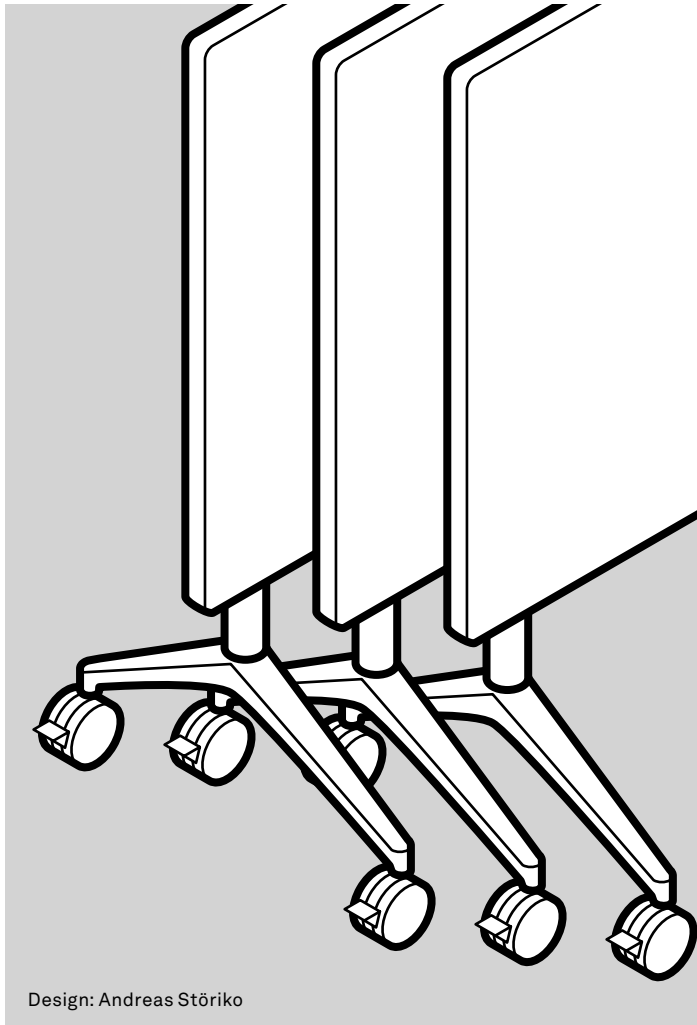

Design: Andreas Störiko

Funktion

Mobiles Tischprogramm mit in der Längsachse vertikal schwenkbaren Tischplatten, die in horizontaler und vertikaler Position automatisch arretieren, zum variablen Einsatz in multifunktionalen Räumen für interaktive und dynamische Konferenzformen, die Settings für Konferenz, Workshop und Projektarbeit, Schulung und Vortrag abbilden. Durch die besonders robuste Konstruktion und die vertikale Arretierung speziell für den Einsatz in Mehrzweckräumen und bei temporären Arbeitsplätzen auch für komplexe Technikintegration geeignet. Arretierung durch horizontale Zugstange unter der Platte lösbar. Durch die integrierten Stapelpuffer kompakt mit seitlichem Versatz stapelbar. Ideal in Kombination mit Elementen aus dem Programm 440 Confair und mit Paneelen aus dem Programm 609 Foldscreen.

Gestell

Fuß aus Aluminiumdruckguss, glanzverchromt oder poliert. Standrohre und Zargen aus Stahlrohr, Silber seidenmatt oder schwarz beschichtet. Plattenträger aus Stahlprofil, Griffstange aus Stahlrundrohr, schwarz beschichtet. Feststellbare, nivellierbare Lenkrollen mit Lauffläche aus schwarzem Polyamid als Standardausführung für Teppichböden; mit Laufflächen aus Polyurethan für harte Böden (bei Bestellung bitte angeben).

Modelle ab 750 mm Tischtiefe mit größerem Fußausleger und verkürzten Standrohren.

Trägermaterial Tischplatte

Spanplatte mit Melaminharz direkt beschichtet mit gerader, farbgleicher, umlaufender Kunststoffkante oder optional mit Spanplatte mit balliger oder gerader, umlaufender Holzkante mit integriertem Stoßprofil aus schwarzem Elastomer oder mit gerader, umlaufender Kunststoffkante.

Plattengruppe 1 - Schichtstoff

Plattenstärke 26 mm

Variante 1

Schichtstoff (Unidekor) nach Wilkhahn-Farb- und -Oberflächenmuster mit Holzkante, natur geölt oder farbgleicher Kunststoffkante.

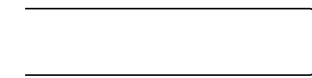

Standardausführung: ballig mit Stoßprofil



Alternativ: Kante gerade mit Stoßprofil

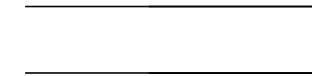

Kunststoffkante gerade

Schichtstoff Holzdekor nach Wilkhahn-Farb- und -Oberflächenmuster mit farbgleicher Kunststoffkante.

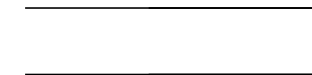

Kunststoffkante gerade

Variante 2

Schichtstoff Softmatt nach Wilkhahn-Farb- und -Oberflächenmuster mit Holzkante, natur geölt oder farbgleicher Kunststoffkante. Reflexionsarme, Softtouch-Oberfläche mit Anti-Fingerprint-Eigenschaften.

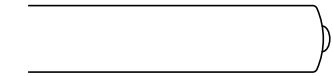

Standardausführung: ballig mit Stoßprofil



Alternativ: Kante gerade mit Stoßprofil

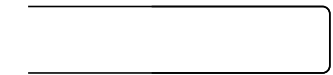

Kunststoffkante gerade

Technische Änderungen vorbehalten.

Timetable Smart. Programm 612. Technische Einzelheiten.

Wilkhahn

Plattengruppe 2 – Furnier



Standardausführung: ballig mit Stoßprofil



Alternativ: Kante gerade mit Stoßprofil

Plattenstärke 26 mm

Variante 1

Buche-, Eiche-, oder Eschefurnier (Ausnahme: kein Esche natur bei gefaster Kantenausführung) nach Wilkhahn-Farbtonmustern mit Holzkante, weitestgehend farbgleich mit dem Furnier.

Variante 2

Ahorn- (Ausnahme: kein Ahorn natur bei gefaster Kantenausführung), Nussbaum- oder Ulmefurnier nach Wilkhahn-Farbtonmuster mit Holzkante, weitestgehend farbgleich mit dem Furnier.

Furnierausführung

Die Furniere werden im Standard als geschobene Furnierblätter verarbeitet.

Klarlackversiegelte Oberflächen: offenporig: Eiche-, Esche-, Nussbaum- und Ulmefurnier geschlossenporig: Ahorn-, Buchefurnier. Wuchsmerkmale in definierten Grenzen zulässig.

Achten Sie bitte bei Nachbestellungen darauf, ob Ihre Tischplatten geschobenes oder gestürztes Furnier aufweisen.

Plattengruppe 5 - Direktbeschichtung

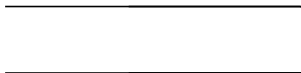

Kunststoffkante gerade

Plattenstärke 25 mm

Melaminharz, direkt beschichtet in den Farben Weiß, Hell- oder Dunkelgrau mit farbgleicher Kunststoffkante.

Für die in der Preisliste gezeigten Formate sind weitere Oberflächen auf Anfrage erhältlich.

Sichtblenden (unter Tisch)

Aluminium-Rahmen, Silber seidenmatt beschichtet, in der Farbe Anthrazit oder mit schwarzem Gewebe bespannt. Griffe aus Polyamid in der Farbe Schwarz.

Tisch-Tisch-Verbinder (optional)

Tisch-Tisch-Verbinder Metall Modell 613: zwei arretierbare Verkettungshaken aus schwarz beschichtetem Stahlblech mit vier Sterngriffschrauben und zusätzlich für Timetable Smart: Tisch-Tisch-Verbinder Kunststoff.

Modell 616: zwei drehbare Verkettungshaken und 2 Gegenstücke aus schwarz durchgefärbtem, glasfaserverstärktem Polyamid mit Unterlegscheiben.

Timetable Shift. Programm 614.

Wilkhahn

Großformatiger Brückenschlag: die Modellreihe Timetable Shift

Das Gestelldesign des Timetable Shift ist auf größere Formate ausgelegt und lässt sich perfekt mit Confair-Falttischen und Logon-Tischen kombinieren. Die Verbindung der beiden exakt modellierten Tischbeine mit den charakteristischen Doppelstandrohren erfolgt mit einem u-förmigen Aluminium-Profil, das gleichzeitig als geräumige Kabelwanne für eine hier auch mittig mögliche Tischelektrifizierung dient. Die Platte lässt sich wie beim Timetable Smart über stabile Scharniere nach oben schwenken, die Arretierung in horizontaler oder vertikaler Plattenstellung erfolgt über eine Griffstange, die sich einfach bedienen lässt. In der Modellreihe Timetable Shift stehen modular kombinierbare Formate von 80 cm x 150 cm bis 105 cm x 210 cm sowie zwei tonnenförmige Einzelformate zur Wahl. Das eröffnet universelle Einsatzmöglichkeiten vom temporären Arbeitsplatz über Besprechungstische bis zu Konferenzkonfigurationen. Mehr noch: Timetable Shift bietet ganz neue Möglichkeiten, teilbare Konferenzräume in Kombination mit den passend gestalteten faltbaren Confair-Tischen und statischen Logon-Tischelementen einzurichten, die in Nullkommanichts verbunden und wieder getrennt werden können.



Programm 614 Timetable Shift, Design: Andreas Störiko,
mit Sito-Freischwingern, Design: wiege

Timetable Shift. Programm 614.

Wilkhahn



Die Front- und Seitenblenden des Foldscreen-Systems machen aus den rechteckigen Tischformaten der Größen 80cm bis 100cm Tiefe x 150cm bis 200 cm Breite im Handumdrehen mobile Workstations für „atmende“ Büroflächen, die sich platzsparend bevorraten und selbst organisiert aufbauen lassen.

Timetable Shift. Programm 614.

Wilkhahn



Timetable Shift. Programm 614. Modelle und Maße.

Wilkhahn

614/00 Timetable Shift

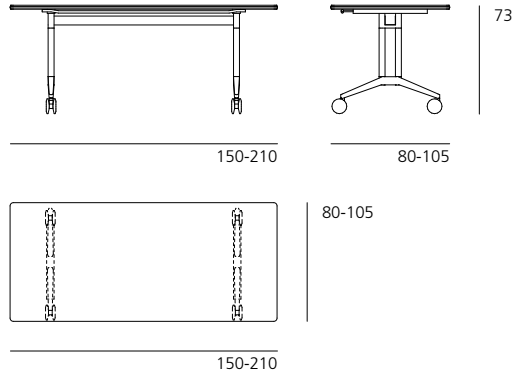
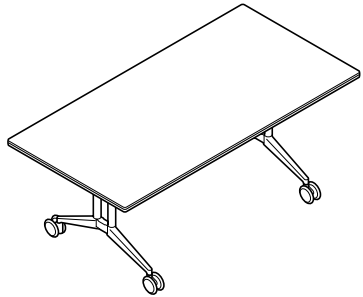

		Tiefe			
Breite		80	90	100	105
150		•	•	–	–
160		•	•	•	–
180		–	•	•	•
200		–	•	•	•
210		–	•	•	•

- erhältlich
- nicht lieferbar

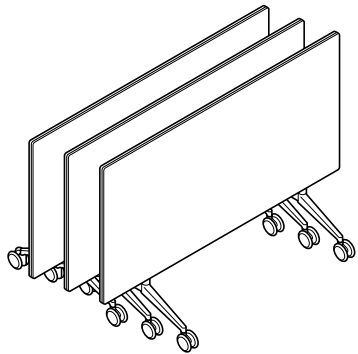

Raumtiefe pro Tisch 67 cm.
Pro zusätzlichem Tisch kommen
nur 20 cm hinzu.

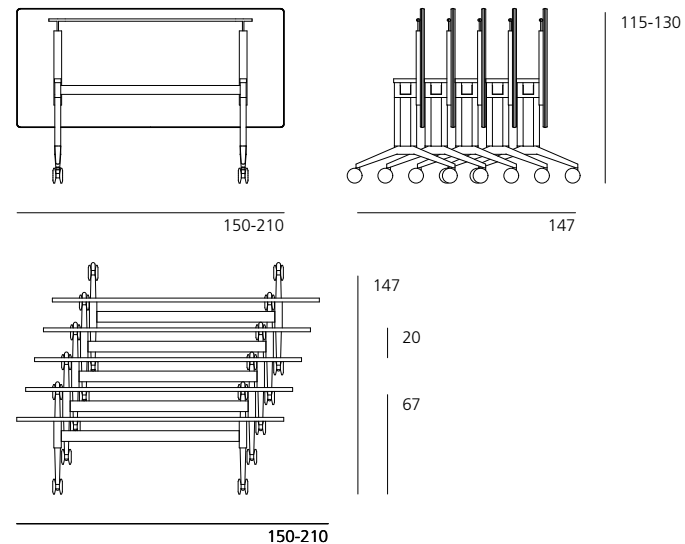
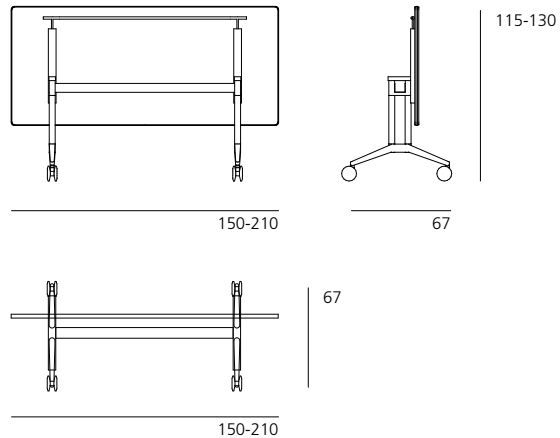

Timetable Shift. Programm 614. Beispielkonfigurationen.

Wilkhahn

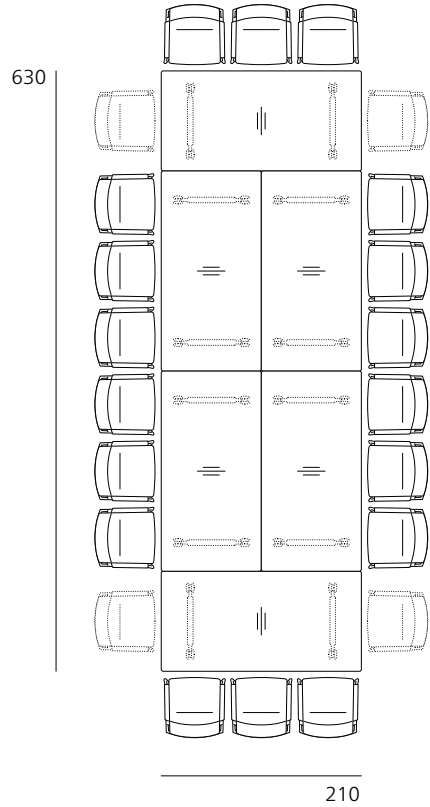

18 (22) Personen,
Timetable Shift
6 × 614/00, 210×105

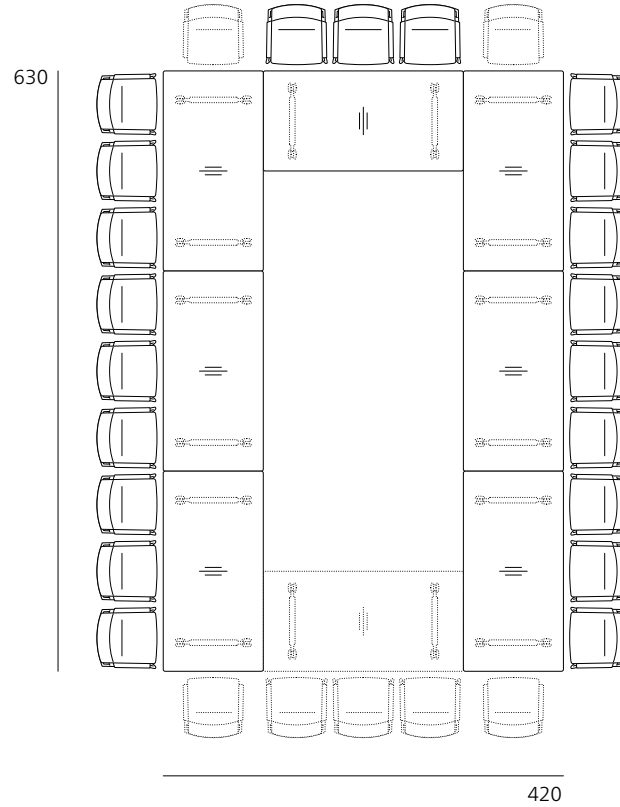

21 (28) Personen,
Timetable Shift
7 (8) × 614/00, 210×105

Timetable Shift. Programm 614. Zubehör und Sonstiges.

Wilkhahn



Integrierte Technikbox Basic



Integrierte Technikbox Basic



Einbauklappe Executive



Einbauklappe Executive



Integrierte Technikbox beidseitig



Integrierte Technikbox beidseitig



Einbauklappe Basic



Einbauklappe Basic



Steckdosenseiten

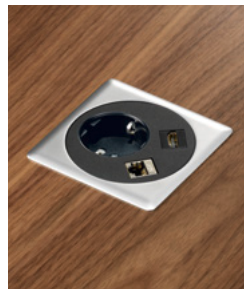

Integrierte Technikbox Compact



Kabeldurchlass



Sichtblende



Tisch-Tisch-Verbinder 616, Kunststoff



Technikbox Compact Add



Integrierte Technikbox Compact Duo

Die mögliche Integration der Technikmodule nach Tischmodellen entnehmen Sie bitte der Preisliste.

Timetable Shift. Programm 614. Power Bar.

Wilkhahn



Der „Kraft-Riegel“ Power Bar macht die Elektrifizierung des Timetable Shift auch in Verkettungen zum Kinderspiel: Anstatt jeden einzelnen Tisch mit einer eigenen Stromzuführung auszustatten, können in Abhängigkeit von Steckdosenabsicherung und angeschlossenen Verbrauchsgerten gleich mehrere Tische direkt miteinander verbunden werden. Das reduziert die Zahl notwendiger Stromanschlüsse, vermeidet Stolperfallen, verkürzt Umbauzeiten in Seminar- und Konferenzräumen – und bietet zudem die Möglichkeit, die Räume auch für eine temporäre Büronutzung zu erschließen. Das verriegelbare und zugentlastete Stecksystem entstammt professioneller Bühnentechnik, die Fehlbedienung ausschließt und maximale Sicherheit bietet. So können beispielsweise im laufenden Betrieb jederzeit Tische entkoppelt oder hinzugefügt werden. Dadurch bleibt die volle selbst organisierte Flexibilität der Tischprogramme erhalten, ohne dass bei Umbauten Fachpersonal benötigt wird.

Der Power Bar wird direkt in der als Kabelwanne ausgelegten Mittelzarge unter der Tischplatte eingebaut. Die Anschlussfelder sind über die mittig positionierte Kabelklappe (Basic oder Executive) zugänglich.

Timetable Shift. Programm 614. Power Bar.

Wilkhahn



Das Zuleitungskabel wird eingesteckt ...



... und ganz einfach verriegelt.

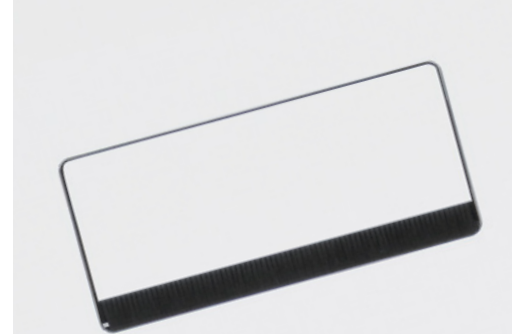

Der nächste Tisch kann dann über ein Weiterleitungskabel direkt auf der anderen Seite des Power Bar angeschlossen werden.



Je nach Kabellänge können die Tische auch auf Abstand gestellt werden.



Der Zugang zu den vier Steckfeldern und der Kabelwanne erfolgt über hochwertige flächenbündig eingearbeitete Einbauklappen. Zwei Stromanschlüsse, eine Buchse mit zwei USB-Anschlüssen zum Aufladen mobiler Endgeräte und ein Reservesteckplatz zur variablen Bestückung lassen kaum Wünsche offen (Einsätze seriell in Ausführungen nach deutschem, französischem und britischem Standard verfügbar).



Neben der Stromverkettung in linearen Reihen sind auch stirnseitige Verbindungen möglich: Je nachdem lassen sich Blockstellungen mit zwei, vier, sechs und sogar acht Tischen mit nur einer Zuleitung versorgen. Das sorgt bei den Tischaufstellungen für maximale Flexibilität.



Selbst für ein Netzteil und Restkabelmengen ist ausreichend Platz in der Kabelwanne.

Timetable Shift. Programm 614. Technische Einzelheiten.

Wilkhahn

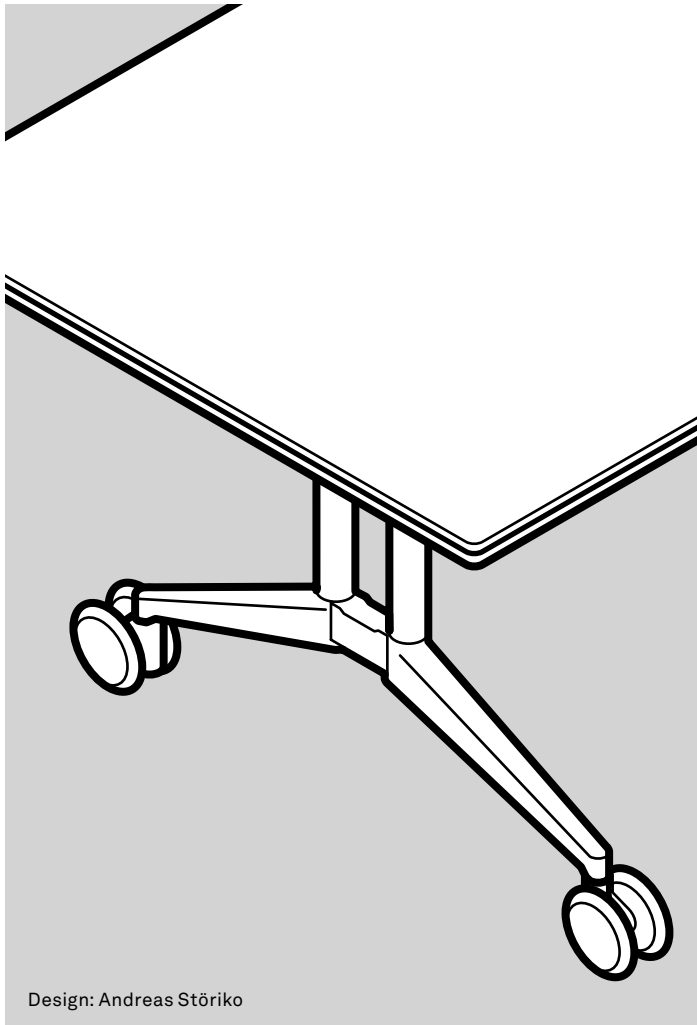

Design: Andreas Störiko

Funktion

Mobiles Tischprogramm mit in der Längsachse vertikal schwenkbaren Tischplatten, die in horizontaler und vertikaler Position automatisch arretieren, und mit als geräumige Kabelwanne ausgebildeter Zargenverbindung zum variablen Einsatz in multifunktionalen Räumen für interaktive und dynamische Konferenzformen, die Settings für Konferenz, Workshop und Projektarbeit abbilden. Durch die robuste Konstruktion und die vertikale Arretierung speziell für den Einsatz in Mehrzweckräumen und bei temporären Arbeitsplätzen auch für mittig angeordnete, komplexe Technikintegration geeignet. Arretierung durch horizontale Zugstange unter der Platte lösbar. Mit integrierten Staffelpuffern kompakt mit seitlichem Versatz staffelbar. Durch die nahezu baugleiche Gestellausführung ideal in Kombination mit Falttischen aus dem Programm 440 Confair und mit Tischanlagen aus dem Programm 620 Logon, mit weiteren Elementen aus dem Programm 440 Confair und mit Paneelen aus dem Programm 609 Foldscreen.

Gestell

Fuß aus Aluminiumdruckguss, glanzverchromt, poliert oder Silber seidenmatt oder schwarz beschichtet. Standrohre aus Aluminiumprofil natur eloxiert oder Silber seidenmatt oder schwarz beschichtet, bei Fußausleger glanzverchromt in der Farbe Schwarz beschichtet. Standrohre optional glanzverchromt erhältlich. Tischzarge aus Aluminiumprofil mit integrierter Kabelwanne, je nach Fußausführung Silber seidenmatt oder schwarz beschichtet. Plattenträger aus Stahlprofil. Griffstange aus Stahlrundrohr, je nach Fußausführung schwarz oder Silber seidenmatt beschichtet. Feststellbare, höheninstellbare Lenkrollen aus Polyamid.

Normen

Die Tische Timetable Shift entsprechen der Norm DIN EN 527.

Trägermaterial Tischplatte

Spanplatte mit balliger oder gerader, umlaufender Holz- oder Kunststoffkante mit integriertem Stoßprofil aus schwarzem Elastomer oder mit gerader, umlaufender Kunststoffkante.

Plattengruppe 1 - Schichtstoff

Plattenstärke 26 mm

Variante 1

Schichtstoff (Unidekor) nach Wilkhahn-Farb- und Oberflächenmuster mit Holz- oder Kunststoffkante.

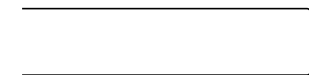

Standardausführung: ballig mit Stoßprofil



Alternativ: Kante gerade mit Stoßprofil

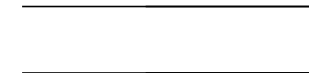

Kunststoffkante gerade

Schichtstoff Holzdekor nach Wilkhahn Farb- und Oberflächenmuster mit farbgleicher Kunststoffkante.



Kunststoffkante gerade

Variante 2

Schichtstoff Softmatt nach Wilkhahn Farb- und Oberflächenmuster mit Holz- oder Kunststoffkante. Reflektionsarme, soft-touch Oberfläche mit Anti-Fingerprint Eigenschaften.

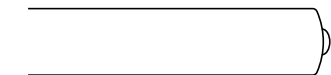

Standardausführung: ballig mit Stoßprofil



Alternativ: Kante gerade mit Stoßprofil

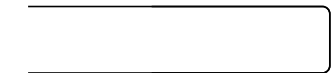

Kunststoffkante gerade

Technische Änderungen vorbehalten.

Timetable Shift. Programm 614. Technische Einzelheiten.

Wilkhahn

Plattengruppe 2 – Furnier



Standardausführung: ballig mit Stoßprofil



Alternativ: Kante gerade mit Stoßprofil

Variante 1

Buche-, Eiche-, oder Eschefurnier (Ausnahme: kein Esche natur bei gefaster Kantenausführung) nach Wilkhahn-Farbtonmustern mit Holzkante, weitestgehend farbgleich mit dem Furnier.

Variante 2

Ahorn- (Ausnahme: kein Ahorn natur bei gefaster Kantenausführung), Nussbaum- oder Ulmefurnier nach Wilkhahn-Farbtonmuster mit Holzkante, weitestgehend farbgleich mit dem Furnier.

Furnierausführung

Die Furniere werden im Standard als geschobene Furnierblätter verarbeitet.

Klarlackversiegelte Oberflächen: offenporig: Eiche-, Esche-, Nussbaum- und Ulmefurnier geschlossenporig: Ahorn-, Buchefurnier.

Wuchsmerkmale in definierten Grenzen zulässig.

Achten Sie bitte bei Nachbestellungen darauf, ob Ihre Tischplatten geschobenes oder gestütztes Furnier aufweisen.

Sichtblenden (unter Tisch)

Aluminium-Rahmen, Silber seidenmatt beschichtet, in der Farbe Anthrazit oder mit schwarzem Gewebe bespannt. Griffe aus Polyamid in der Farbe Schwarz.

Tisch-Tisch-Verbinder (optional)

Tisch-Tisch-Verbinder Metall Modell 613: zwei arretierbare Verkettungshaken aus schwarz beschichtetem Stahlblech mit vier Sterngriffschrauben und zusätzlich für Timetable Smart: Tisch-Tisch-Verbinder Kunststoff.

Timetable Lift. Programm 615.

Wilkhahn



Elektromobile Flexibilität in der 3. Dimension: die Modellreihe Timetable Lift

Der Wechsel zwischen Sitzen und Stehen ist nicht nur am Büroarbeitsplatz gesund – er sorgt auch in Bereichen für Kollaboration für mehr Agilität und Interaktion. Die Modellreihe Timetable Lift bringt deshalb die Mobilität und Flexibilität des Timetable-Prinzips in die dritte Dimension: Von 73 cm bis 139 cm per Kopfdruk elektromotorisch höhenverstellbar wird er vom Hot-Desking-Arbeitsplatz zum skalierbaren Seminar-, Projekt-, Besprechungs- und Präsentationstisch mit Steh-Sitz-Dynamik. Die erstklassig gestalteten Tische sind kompakt vorzuhalten, bei Bedarf herbeizurollen, mit einem Griff kinderleicht in Betrieb zu nehmen und per Knopfdruck auf die gewünschte Höhe zu bringen. Der optionale Akku-Betrieb erlaubt Mobilität ganz unabhängig von Stromanschlüssen. Mehr noch: Ist der Timetable Lift mit beschriftbaren und auf Wunsch zusätzlich magnetisch haftfähigen Tischoberflächen ausgestattet, wird er mit einem Schwenk zur mobilen Projektions- und Weißwandtafel. Die Tischformate 75 cm × 150 cm, 80 cm × 160 cm, 90 cm × 180 cm und 100 cm × 200 cm eröffnen flexible Einsatzmöglichkeiten in Büro-, Seminar-, Innovations- und Projekträumen, die dank der abgestimmten Kantenprofile sowie Tisch- und Gestelloberflächen perfekt mit allen anderen Timetable-Modellreihen kombinierbar sind.

Timetable Lift. Programm 615.

Wilkhahn



Programm 615/00 Timetable Lift, Design: Andreas Störiko,
mit Foldscreen 609/10 und 609/11, Design: Wilkhahn, mit Drehstuhl AT-Mesh 187/71

Soll die Tischarbeit visuell und akustisch abgeschirmt werden, empfehlen sich beim großen Format die klappbaren, hohen Front- und Seitenpaneele des Foldscreen-Systems, die an die Tischkanten angesetzt werden. Wird der Tisch für Besprechungen oder als Weißwandtafel genutzt, lassen sich die Paneele in Sekundenschnelle wieder abnehmen.

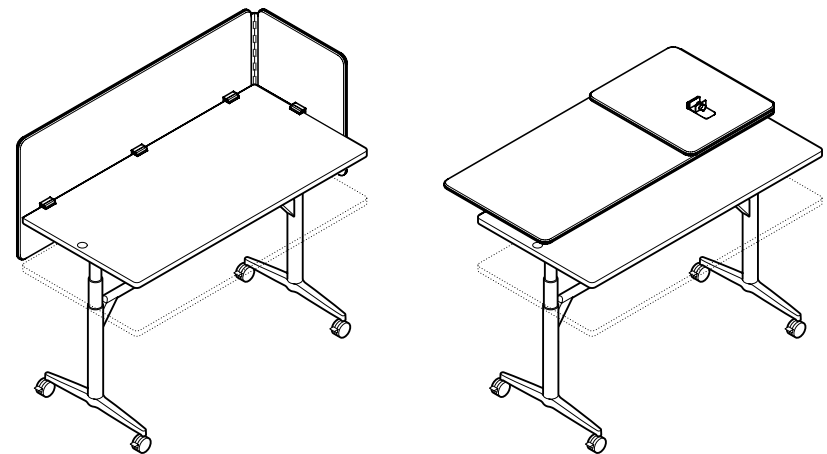

Timetable Lift. Programm 615.

Wilkhahn



Programm 615 Timetable Lift, Design: Andreas Störiko, in der Projektwerkstatt im Zusammenspiel mit Stand-Up-Bewegungshockern, Design: Thorsten Franck, und Sitzböcken, Design: RSW, und Confair-Pinwänden, Design: wiege, Fritz Frenkler, Justus Kolberg

Timetable Lift. Programm 615.

Wilkhahn



Programm 615 Timetable Lift, Design: Andreas Störiko, mit Stütz-Stehhilfen, Design: ProduktEntwicklung Roehricht

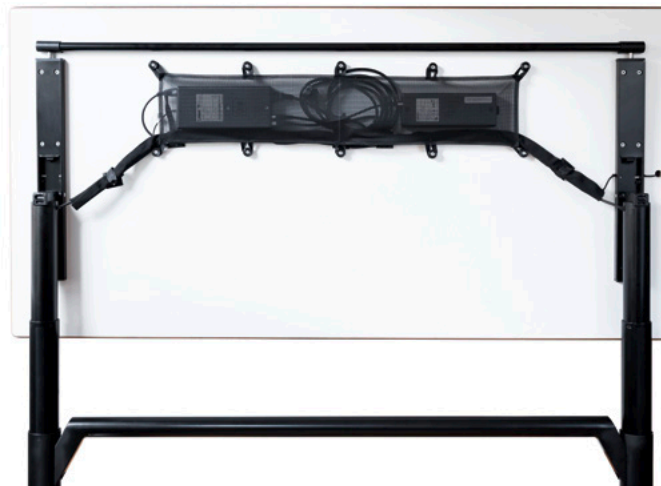

Sich im Sitzen besprechen und für die gemeinsame Arbeit auf der Tischfläche erst in den Steh- und dann in den Präsentationsmodus wechseln: Der Timetable Lift wird mit magnetisch haftfähiger und beschreibbarer Whitebord-Oberfläche zum multifunktionalen Werkzeug, das Gesundheit, Kreativität und Interaktion fördert. Als Zubehör gibt es ein Starter-Kit mit Magnethalterung, Stiften, Wischer, Reiniger und Magneten für die White-Bord-Funktion. Der Elektroanschluss und die optionale, jederzeit nachrüstbare Akku-Box sind einfach zugänglich und kompakt im Netz unter der Tischplatte verstaut. Der kabellose Betrieb macht die Nutzung unabhängig von Steckdosenanschlüssen und vermeidet Stolperfallen.

Timetable Lift. Programm 615.

Wilkhahn



Programm 615, Design: Andreas Störiko: Platzsparend zu bevorraten und einfach an die gewünschte Position zu rollen, sorgt der Timetable Lift in der Projektarbeit dafür, dass sich Arbeitsplatzzahl und Layout ohne Zeitverzug an den aktuell benötigten Status anpassen lassen. Mehr noch: Per Druck auf den flächenbündig integrierten Knopf ist er stufenlos höhenverstellbar und fördert auch hier den Haltungswchsel zwischen Sitzen und Stehen. Mit dem Bürostuhl-Modell AT ESP (erhöhte Sitzposition), der hilft, das Aufstehen intuitiv in den Arbeitsprozess zu integrieren, entsteht eine einzigartige Kombination von maximaler Flexibilität mit modernster Gesundheitsprävention.



Die beschreibbaren, optional auch magnetisch haftfähigen Tischplatten der Modellreihe 615/10 sind wahlweise mit weißer, gerader Kunststoffkante oder mit zusätzlich eingearbeitetem Stoßprofil erhältlich.



Timetable Lift. Programm 615. Modelle und Maße / Beispielkonfigurationen.

Wilkhahn

615/00

Elektromotorisch höhenverstellbar (73–139 cm)
Fuß Aluminium beschichtet,
Standrohre und Zargen beschichtet

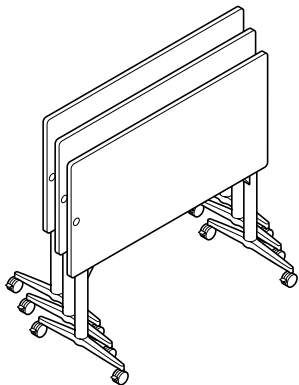
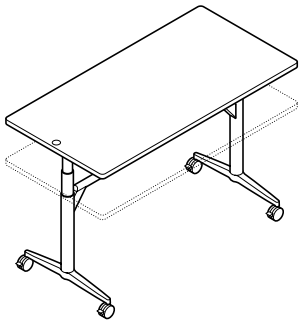

Raumtiefe pro Tisch 70 cm.
Pro zusätzlichem Tisch kommen nur
12 cm hinzu.

615/10

mit Board-Funktion
Elektromotorisch höhenverstellbar (73–139 cm)
Platte weiß, beschriftbar mit Tafelschreibern,
als Projektionsfläche geeignet,
Fuß Aluminium beschichtet,
Standrohre und Zargen beschichtet

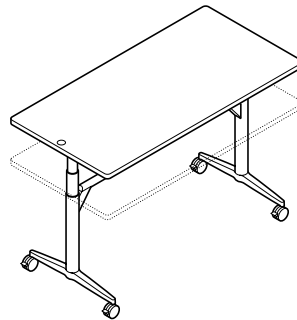

Den Timetable Lift gibt es in den Plattenformaten
75 × 150 cm, 80 × 160 cm, 90 × 180 cm, 100 × 200 cm.
Die Auswahl bei Gestell- und Tischplattenoberflächen
sowie Kantenausführungen bietet einen breiten
Gestaltungsspielraum und sorgt für die perfekte
Kombinierbarkeit mit den anderen Timetable-Modellen:
vom Projekt- und Seminarraum über Meeting- und
Konferenzbereiche bis zum Vorstandsbüro.

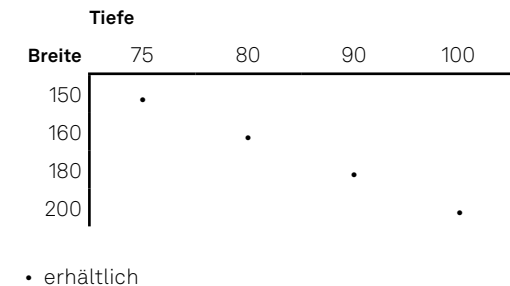
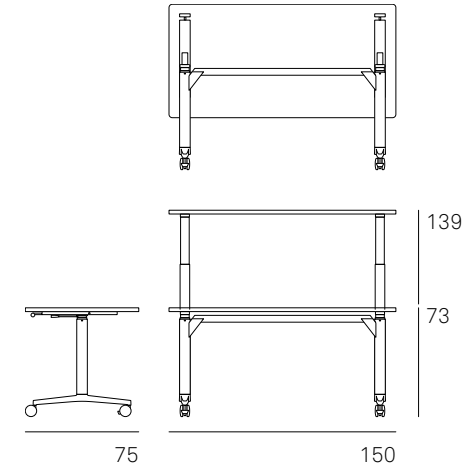

Timetable Lift. Programm 615. Zubehör.

Wilkhahn



Whiteboard Set Pro: Die hochwertige, magnetische und beidseits bestückbare Filztasche für Stifte, Schwamm und Reinigungstuch lässt sich wahlweise über die Zarge oder über die hochgeklappte Tischplatte hängen.



Der optionale Akku wird unter der Tischplatte einfach in die Halterung eingeklippt.



Timetable Lift. Programm 615. Technische Einzelheiten.

Wilkhahn

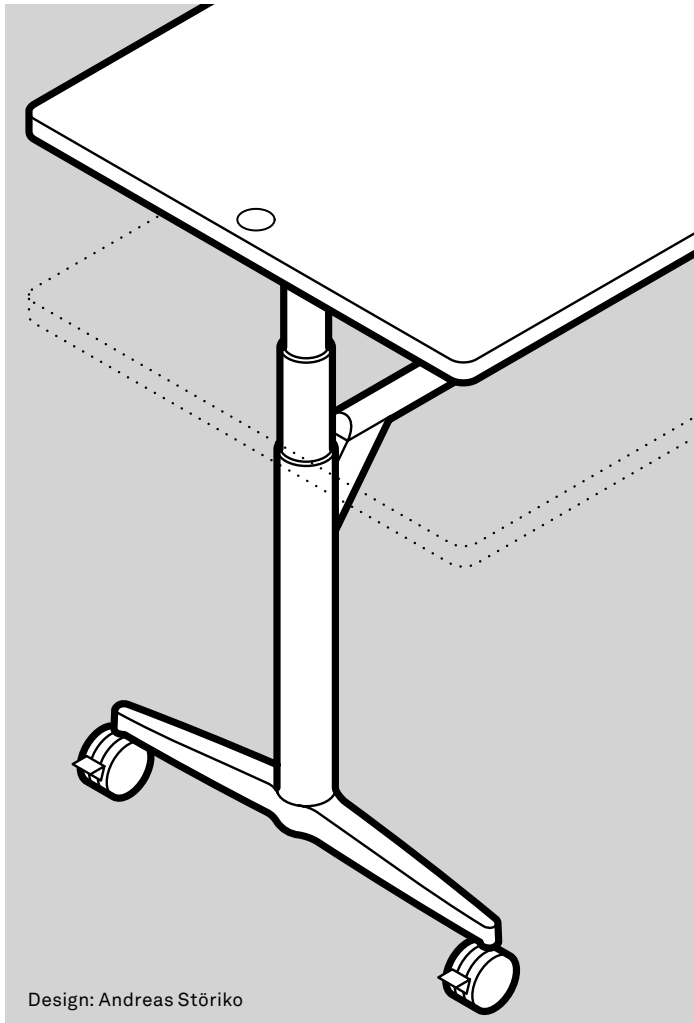

Design: Andreas Störiko

Funktion

Mobiles Tischprogramm mit in der Längsachse vertikal schwenkbaren Tischplatten. Das Programm Timetable ist ideal in Kombination mit dem Programm Confair und dem Tischprogramm Logon zur multifunktionalen Nutzung von hochwertig ausgestatteten, Schulungs-, Konferenz-, Vortrags- und Besprechungsräumen. Mit hochgeschwenkter Platte ist Timetable äußerst kompakt ineinander staffelbar, Timetable Lift mit Arretierung und seitlichem Versatz beim Staffeln. Timetable Lift mit elektromotorischer Höhenverstellung (73-139 cm), optional mit Akku-Betrieb. Mit beschreibbarer und optional magnethaftender Oberfläche zusätzlich als Whitebord und Projektionsfläche nutzbar.

Gestell

Fuß aus Aluminium glanzverchromt, poliert oder Silber seidenmatt oder schwarz beschichtet. Elektromotorische Teleskopsäule mit integriertem Sensor als Klemmschutz. Standrohre und Querzarge aus Stahlrohr, Silber seidenmatt oder schwarz beschichtet. Plattenträger aus Stahlprofil, Griffstange aus Stahlrundrohr, schwarz beschichtet. Feststellbare, nivellierbare Lenkrollen mit Lauffläche aus schwarzen Polyamid als Standardausführung für Teppichböden; mit Laufflächen aus Polyurethan für harte Böden (bei Bestellung bitte angeben). Die elektronische Steuerung, inklusive drei Meter Zuleitungskabel und Kabelnetz, sowie die Aufnahmevorrichtung für den optionalen Akku ist unter der Tischplatte montiert.

Trägermaterial Tischplatte

Spanplatte mit balliger oder gerader, umlaufender Holz- oder Kunststoffkante mit integriertem Stoßprofil aus schwarzem Elastomer oder mit gerader, umlaufender Kunststoffkante. Bei Timetable-Lift mit integrierter Taste zur Höhenverstellung.

Plattengruppe 1 - Schichtstoff

Plattenstärke 26 mm

Variante 1

Schichtstoff (Unidekor) nach Wilkhahn-Farb- und Oberflächenmuster mit Holz- oder Kunststoffkante, natur geölt.

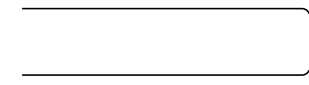

Standardausführung: ballig mit Stoßprofil

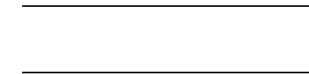

Alternativ: Kante gerade mit Stoßprofil

Schichtstoff Holzdekor nach Wilkhahn-Farb- und Oberflächenmuster mit farbgleicher Kunststoffkante.



Kunststoffkante gerade

Variante 2

Schichtstoff Softmatt nach Wilkhahn-Farb- und Oberflächenmuster mit Holz- oder Kunststoffkante. Reflektionsarme, soft-touch Oberfläche mit Anti-Fingerprint-Eigenschaften.

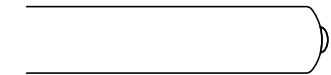

Standardausführung: ballig mit Stoßprofil



Alternativ: Kante gerade mit Stoßprofil

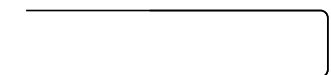

Kunststoffkante gerade

Technische Änderungen vorbehalten.

Timetable Lift. Programm 615. Technische Einzelheiten.

Wilkhahn

Plattengruppe 2 – Furnier



Standardausführung: ballig mit Stoßprofil



Alternativ: Kante gerade mit Stoßprofil

Plattenstärke 26 mm

Variante 1

Buche-, Eiche- oder Eschefurnier nach Wilkhahn-Farbtonmuster mit Holzkante, weitestgehend farbgleich mit dem Furnier.

Variante 2

Ahorn-, Nussbaum- oder Ulmefurnier nach Wilkhahn-Farbtonmuster mit Holzkante, weitestgehend farbgleich mit dem Furnier.

Furnierausführung

Die Furniere werden im Standard als geschobene Furnierblätter verarbeitet.

Klarlackversiegelte Oberflächen:
offenporig: Eiche-, Esche-, Nussbaum- und Ulmefurnier
geschlossenporig: Ahorn-, Buchefurnier.
Wuchsmerkmale in definierten Grenzen zulässig.

Platte mit Board-Funktion



Kunststoffkante gerade



Alternativ: Kunststoffkante gerade mit Stoßprofil

Für die in der Preisliste gezeigten Formate sind weitere Oberflächen auf Anfrage erhältlich.

Akku-Box

Kompakter leistungsstarker Lithium-Ionen-Akku mit einer Kapazität von 2,2 AH für circa 40

Hübe pro Ladung. Mit LED Ladezustandsanzeige und akustischem Signal zum wiederaufladen. Mit Ladegerät, nachrüstbar.

Normen

Die höhenverstellbaren Tische entsprechen dem DIN-Fachbericht 147 und der DIN EN 527 sowie den GS-Anforderungen.

Achten Sie bitte bei Nachbestellungen darauf, ob Ihre

Tischplatten geschobenes oder gestürztes Furnier aufweisen.

Foldscreen. Programm 609.

Wilkhahn



Geniales Additiv für Fokussierung und Privatheit: das ab- und einklappbare Paneele-System Foldscreen

Morgens ein Schulungstisch, mittags Teil einer Konferenzanlage und gegen Abend ein Hot-Desking-Arbeitsplatz – die Timetable-Familie steht wie kein zweites Tischkonzept für maximale Flexibilität und Zukunftssicherheit. Mit dem modularen Foldscreen-Programm zur visuellen und akustischen Abschirmung wird ihr Nutzungsspektrum um Bereiche erweitert, in denen Diskretion und Fokussierung gefordert sind. Das Besondere: Die Foldscreen-Module lassen sich nicht nur einfach und werkzeugfrei an der Tischplatte anbringen und wieder abnehmen, sondern durch die Scharnierverbindung der Frontpaneele und die genialen einsteckbaren Faltgelenke der optionalen Seitenpaneele lassen sie sich auf die Tischplatte nach oben schwenken. So bleibt auch mit den Foldscreens die volle Flexibilität der Timetable-Tische erhalten. Die Tische werden bei Bedarf zu vollwertigen „Pop-up“-Büros, die mit vertikal geschwenkten Platten kompakt zu bevorraten, einfach herbeizurollen und in Sekundenschnelle aufzufalten sind. Ob einzeln, in Blockstellung oder in Reihe zur modularen Workbench verkettet, ob an Timetable, Timetable Smart, Timetable Shift oder am steh-sitz-dynamischen Timetable Lift – das Foldscreen-System macht die mobile Tischfamilie endgültig zum Meister aller Klassen in agilen Arbeitswelten.

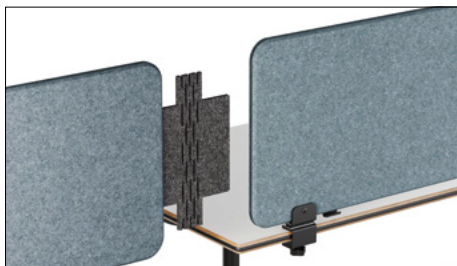

Foldscreen. Programm 609.

Wilkhahn

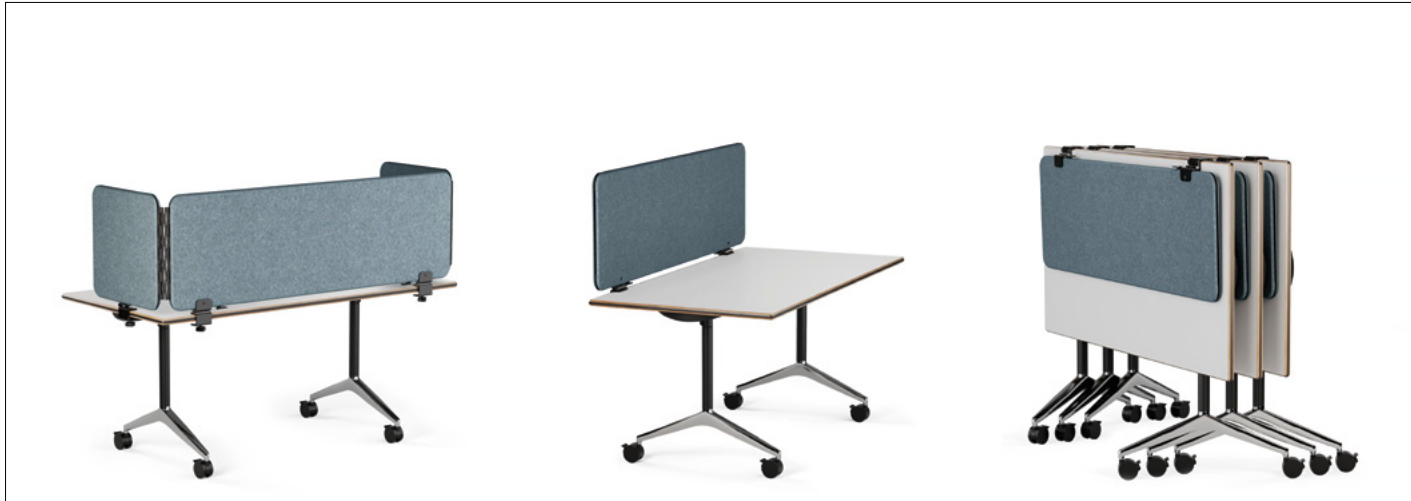

Die aus bis zu 50% Recyclinganteil bestehenden vorder- und rückseitig pinnfähigen Foldscreen-Module sind in Leichtbauweise aus dunkelgrauem, schallabsorbierendem und selbsttragendem PET-Akustikvlies ausgeführt, das wahlweise mit Stoff bezogen werden kann. Trotz des geringen Gewichts und der faltbaren Materialstärken, die auf die äußerst flexible Handhabung ausgelegt sind, werden gute Akustikwerte erzielt (Klasse C), innerhalb der Kategorie der bis zu 30 mm starken Paneele sogar Spitzenwerte.

Je nach funktionaler Anforderung und Proportion der Tische sind die Foldscreen-Module als aufgesetzte Front- und Seitenpaneele mit 40 cm oder 50 cm Höhe sowie als an der hinteren Tisch- beziehungsweise an den Seitenkanten angesetzte Front- und Seitenpaneele verfügbar, die in beiden Höhen zusätzlich 30 cm Abschirmungshöhe unter der Tischplatte bieten (Gesamthöhen 70 cm und 80 cm). Die Frontpaneele werden bei Tischbreiten bis 160 cm mit zwei, ab 180 cm mit drei gebremsten Scharnieren per Schnellverschluss an der Tischkante befestigt. Zum Seitenpaneel gehören eine Klemmverbindung (an die Tischkante) und ein flexibles, magnetisch haftfähiges Faltelement, das in die seitliche mit Magneten ausgestattete Nut der Paneele eingesteckt wird. Dadurch kann jeder Tisch mit abklappbarem Frontpaneel oder auch mit zusätzlichem Seitenpaneel einseitig oder beidseitig ausgestattet werden. Damit jederzeit Kabel auf den Tisch geführt werden können, verbleibt ein 17 mm großer Abstand zwischen Paneelen und Tischfläche bzw. bei Anbindung hinter der Tischfläche 8 mm zur Tischkante.



Foldscreen. Programm 609.

Wilkhahn



Programm 610, Design: Andreas Störiko, mit IN-Bürostühlen, Design: wiege: Ob als Schulungstisch oder als Pop-up-Office – mit Foldscreen wird der Timetable zum Multitalent agiler Arbeitswelten.

Foldscreen. Programm 609. Modelle und Maße.

Wilkhahn

Modelle 609/10

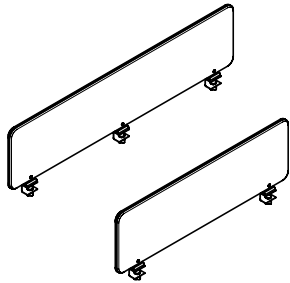

Frontblenden, abklappbar, Auftisch-Montage, beidseitig mit Magnetverbindung zur Aufnahme von Seitenblenden, **Abschirmungshöhe 40 cm** über Tisch, für Tischbreiten von 140 cm bis 200 cm verfügbar.

Modelle 609/12

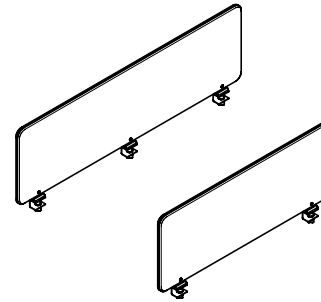

Frontblenden, abklappbar, Auftisch-Montage, beidseitig mit Magnetverbindung zur Aufnahme von Seitenblenden, **Abschirmungshöhe 50 cm** über Tisch, für Tischbreiten von 140 cm bis 200 cm verfügbar.

Modelle 609/11

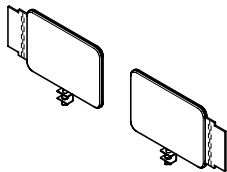

Seitenblenden, einklappbar, Auftisch-Montage, inklusive Gelenkband zur Verbindung mit der Frontblende, rechts und links einsetzbar, **Abschirmungshöhe 40 cm** über Tisch, für Tischtiefen von 70 cm bis 100 cm verfügbar.

Modelle 609/13

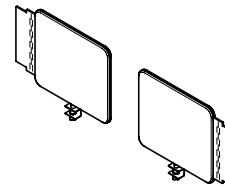

Seitenblenden, einklappbar, Auftisch-Montage, inklusive Gelenkband zur Verbindung mit der Frontblende, rechts und links einsetzbar, **Abschirmungshöhe 50 cm** über Tisch, für Tischtiefen von 70 cm bis 100 cm verfügbar.

Wilkhahn

Modelle 609/20

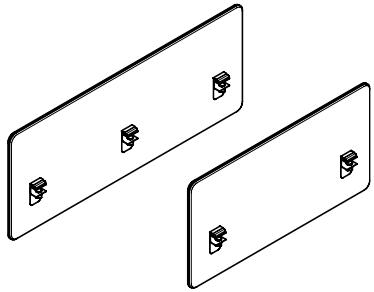

Frontblenden, abklappbar, Hintertisch-Montage, beidseitig mit Magnetverbindung zur Aufnahme von Seitenblenden, **Abschirmungshöhe 70 cm** (40 cm über und 30 cm unter Tisch), für Tischbreiten von 140 cm bis 200 cm verfügbar.

Modelle 609/22

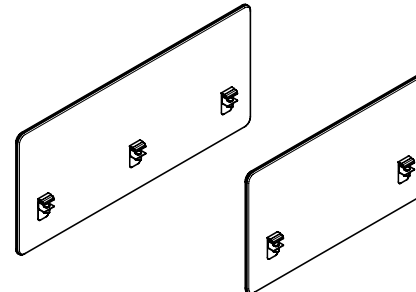

Frontblenden, abklappbar, Hintertisch-Montage, beidseitig mit Magnetverbindung zur Aufnahme von Seitenblenden, **Abschirmungshöhe 80 cm** (50 cm über und 30 cm unter Tisch), für Tischbreiten von 140 cm bis 200 cm verfügbar.

Modelle 609/21

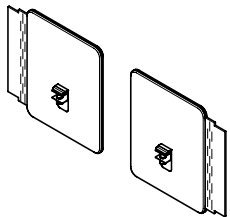

Seitenblenden, einklappbar, Hintertisch-Montage, inklusive Gelenkband zur Verbindung mit der Frontblende, rechts und links einsetzbar, **Abschirmungshöhe 70 cm** (40 cm über und 30 cm unter Tisch), für Tischtiefen von 70 cm bis 100 cm verfügbar.

Modelle 609/23

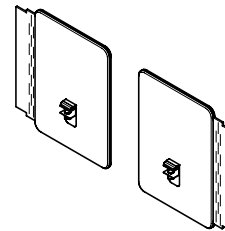

Seitenblenden, einklappbar, Hintertisch-Montage, inklusive Gelenkband zur Verbindung mit der Frontblende, rechts und links einsetzbar, **Abschirmungshöhe 80 cm** (50 cm über und 30 cm unter Tisch), für Tischtiefen von 70 cm bis 100 cm verfügbar.

Foldscreen. Programm 609. Technische Einzelheiten.

Wilkhahn

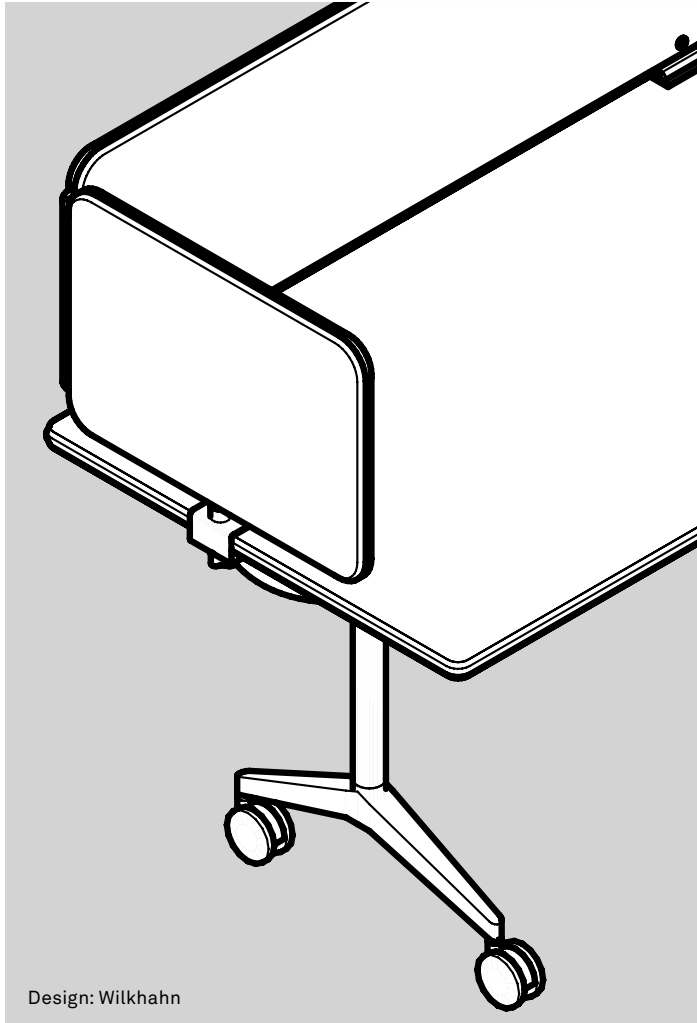

Design: Wilkhahn

Funktion

Modulares System vorder- und rückseitig pinnfähiger Front- und Seitenpaneele, die werkzeugfrei auf oder an Tischkanten montiert und demontierbar sind, zur akustisch und visuell wirksamen Abschirmung von mobilen Tischarbeitsplätzen mit vertikal schwenkbaren Tischplatten oder Einzelklapptischen. Durch die in den Tischklemmen integrierten gebremsten Scharniere der Frontblenden und durch die einsteckbaren Faltgelenke der optionalen Seitenpaneele können die Foldscreen-Module einfach auf die schwenkbaren Tischplatten ab- bzw. eingeklappt werden, sodass deren Vorteile für den flexiblen Einsatz in agilen Arbeitswelten vollständig erhalten bleiben: mit vertikal geschwenkten Platten platzsparend vorzuhalten, bei Bedarf selbst organisiert herbeizurufen, in wenigen Sekunden auf- und ebenso schnell wieder abzubauen – und durch 17 mm Distanz zur Tischplatte (Auftisch-Montage) bzw. 8 mm zur Tischkante (Hintertisch-Montage) flexibel elektrifizierbar. Foldscreen ist daher die perfekte Ergänzung für hochflexibel nutzbare mobile Tischprogramme wie die Timetable-Tischfamilie oder den mAx-Klapptisch (Einzeltische): als optisch und akustisch wirksame Abschirmung für (temporäre) Einzelarbeitsplätze oder als flexible Zonierung für Team-Arbeitsplätze in Block- oder Reihenaufstellung (Workbench).

Materialien

Leichtbau-Paneele aus schallabsorbierendem, selbsttragendem PET-Akustikvlies mit bis zu 50 % recyceltem Materialanteil in der Farbe Anthrazit, wahlweise zusätzlich mit Stoff bezogen. 3-lagiger, 27 mm starker Sandwichaufbau (mit integrierter Aussteifung an den Klemmpositionen) für die Akustik-Absorptionsklasse C. Vorder- und rückseitig pinnfähig.

Frontblende

Frontpaneele mit umlaufender Schattennut und seitlich integrierten Magneten zur Aufnahme der flexiblen Faltgelenke der Seitenblenden. Bis 160 cm Tischbreite mit zwei, darüber mit drei integrierten Klemmverbindungen mit gebremsten Scharnieren aus Stahl, die das Paneel in aufrechter Position stabil halten und das Abklappen um 90° auf die Tischplatte ermöglichen, wahlweise in den Farben Schwarz strukturmatt oder Silber seidenmatt beschichtet, zur Befestigung an balligen oder geraden Tischkanten für Plattenstärken von 25 mm bis 30 mm.

Seitenblende

Seitenpaneele (nur in Verbindung mit Frontpaneel), materialgleich, mit Klemmverbindung aus Stahl, passend zur Frontblende in den Farben Schwarz strukturmatt oder Silber seidenmatt beschichtet, zur Befestigung an balligen oder geraden Tischkanten für Plattenstärken von 25 mm bis 30 mm und mit Arretierungselement aus Edelstahlstift und Kunststoffklipp. Durch das zugehörige, in die seitliche Nut eingesteckte flexible und magnetisch haftfähige Faltgelenk variabel sowohl rechts wie auch links mit der Frontblende verbindbar. Faltgelenk aus schallabsorbierendem, längsgefalztem PET-Akustikvlies in der Farbe Anthrazit mit bis zu 50 % recyceltem Materialanteil zum Einstecken in Front- und Seitenblende.

Hinweis: Je nach Recyclinganteil in der Herstellung kann es beim PET-Akustikvlies zu Farb- und Strukturabweichungen kommen. Eine Farb- und Strukturgleichheit lässt sich mit den stoffbezogenen Ausführungen erzielen.

Technische Änderungen vorbehalten.

Timetable. Umwelt und Produkt.

Wilkhahn



Timetable. Raumsparend, reparaturfreundlich und einfach zu recyceln.

Der Einsatz von Timetable-Tischmodellen hilft, die gesamte Ökobilanz eines Gebäudes nachhaltig zu verbessern: Verglichen mit den ökologischen Erstellungs-, Energie- und Unterhaltlasten der Räume, die durch das innovative Konzept eingespart werden können, fallen die Umweltauswirkungen bei Materialgewinnung, Produktion und Rückführung in den Materialkreislauf kaum ins Gewicht. Hinzu kommen wesentliche soziale Vorteile: Beteiligung, Selbstorganisation und Aktivierung zahlen auf die psychische und physiologische Gesundheit ein – und kommen mit höherem Engagement, größerer Veränderungsgeschwindigkeit, geringerem Bewirtschaftungsaufwand und Flächen-/Raumeinsparungen auch der ökonomischen Bilanz zugute. Zudem erfüllen auch Gestaltung, Konstruktionsprinzipien und Materialien alle für Wilkhahn typischen Anforderungen an ein ökologisch verantwortliches Designkonzept:

- Die Gestaltung ist zeitstabil und frei von modischen Einflüssen. Form und Funktion sind perfekt abgestimmt. Alle Bauteile sind ausschließlich verschraubt und dadurch jederzeit zu reparieren, auszutauschen und am Ende eines langen Produktlebens zu zerlegen und weitestgehend sortenrein zu recyceln.
- Die Gestellmaterialien verbinden hohe Maßhaltigkeit mit Stabilität, perfekter ästhetischer Verarbeitung und Recy-

clingaspekten. Das Aluminium der modellierten Fußausleger und der Verbindungszarge, der Stahl bei Standrohren und Stabilisierungskern und das Zink in der Mechanik bestehen großteils aus bereits recycelten Werkstoffen und lassen sich komplett in den Materialkreislauf zurückführen. Die vier feststellbaren Lenkräder und die Führungsbahnen der Mechanik sind mit hochfestem Kunststoff auf maximale Langlebigkeit ausgelegt.

- Die Tischplatte aus hochwertiger Holzwerkspanplatte der Güteklasse E1 mit Holzkanten lässt sich ebenfalls zu 100 Prozent recyceln. Als Oberflächen werden natürliche Materialien wie Schichtstoffe und Echtholz furniere eingesetzt – auf Wunsch FSC-zertifiziert. Furnierte Platten sind mit lösemittelarmem Lack geschützt. Das optional integrierte Stoßprofil aus Polypropylen schützt die Kanten und erhöht dadurch die Langlebigkeit.

Der Timetable mit vertikal schwenkbaren Platte markiert als Erster seiner Art eine neuartige Tischgeneration, die durch ihre Flexibilität in ganz unterschiedlichen Nutzungskontexten immer in Gebrauch bleiben kann – ob als Arbeits- oder Schulungs-, Konferenz- oder Esstisch, ob im Büro oder zu Hause. Er verbindet dadurch maximale Zukunftssicherheit mit enormen Vorteilen in allen Dimensionen einer ganzheitlich verstandenen Nachhaltigkeit.

Meilensteine der sozial-ökologischen Entwicklung bei Wilkhahn

2019 und 2020

Auszeichnung mit dem Architect's Darling-Award als Sieger der Cradle-to-Cradle-Challenge

2018 Wilkhahn-Umweltbeauftragter Preisträger beim B.A.U.M.-Umweltpreis (Bundesdeutscher Arbeitskreis für Umweltbewusstes Management), Auszeichnung durch die „Niedersachsen Allianz für Nachhaltigkeit“

2013 Anschluss an das Fernwärmenetz einer nahe gelegenen Biogasanlage

2012 Auszeichnung des Bürostuhls ON mit dem Bundespreis Ecodesign

2009 Unterzeichnung eines Rahmenabkommens mit der Bau- und Holzarbeiter Internationale (BHI) zur weltweiten Einhaltung der OLI-Kernarbeitsnormen bei Wilkhahn und seinen Zulieferern durch interne Kontrollen und externes Monitoring der IG Metall

2008 Inbetriebnahme eines Blockheizkraftwerks zur Kraft-Wärme-Kopplung auf Basis nachwachsender Rohstoffe

2001 Erstes Unternehmen in Niedersachsen, das nach dem Europäischen Umweltstandard EMAS 2 zertifiziert ist

2000 Publikation eines der ersten Nachhaltigkeitsberichte im Mittelstand

1997 Corporate Conscience Award des Council on Economic Priorities, New York

1996 Deutscher Umweltpreis der Deutschen Bundesstiftung Umwelt

1992 Erste ökologisch konzipierte Fertigungshallen mit Photovoltaikdach und Vorstellung des ersten Bürostuhlprogramms, das nach dem ökologischen Designkonzept entwickelt wurde

1989 Grundsatzklärung zum ökologischen Wandel bei Wilkhahn: „Verwaltungsrat und Geschäftsleitung haben gemeinsam beschlossen, ökologische Anliegen ernst zu nehmen und im Zweifelsfall höher zu bewerten als schnellen Gewinn.“

Auszeichnungen

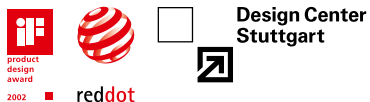

Nicht alle Auszeichnungen sind für alle Varianten zutreffend.

Timetable. Umweltproduktinformationen.

Sinnhaftigkeit und Langlebigkeit in Funktion, Materialität und Form sind unser Gegenmodell zur Wegwerfgesellschaft. Unser Konzept der Produktverantwortung folgt deshalb klaren Leitprinzipien:



1. Vermeiden – „je länger und besser, desto lieber“ ist die Maßgabe für unsere Produktentwicklung. Das erreichen wir durch

- sinnvolle und nützliche Innovationen, die das Leben auf Dauer leichter und angenehmer machen;
- langlebige Qualität von Materialien, Oberflächen und technischen Lösungen, die Werthaltigkeit auch noch nach vielen Jahren garantiert;
- eigenständiges, zeitloses und sinnliches Design mit dem Potenzial, zum „Klassiker“ zu werden.



2. Verringern – „less is more“ bedeutet für uns mehr als nur ein Gestaltungsprinzip:

- die Reduktion von Materialeinsatz, um die Handhabung zu erleichtern und Ressourcen zu schonen;
- die effiziente Nutzung von Energie in der Herstellung, etwa durch Fernwärme und Wärmerückgewinnung in der Fertigung;
- die Verringerung von Emissionen, so zum Beispiel durch den Einsatz von Solarenergie und klimaneutralen Energieträgern (CO₂-Reduktion).



3. Verwerten – „Reuse + Recycling“ verfolgt das Ziel, das ganze Produkt oder auch Teile davon weiterzuverwenden und am Ende wiederzuverwerten:

- Durch die Modularität der Produkte können Verschleißteile ausgetauscht und Ausstattungsmerkmale ergänzt oder nachgerüstet werden (z. B. Armlehnenausführungen, Bezüge, Polster, Oberflächen).
- Lösbare konstruktive Verbindungen ermöglichen die einfache Reparatur.
- Möglichst sortenreine Werkstoffe und deren Kennzeichnung sind wichtige Voraussetzungen für den Wertstoffkreislauf.



4. Fairness – Verantwortung für das „Wie“

Umwelt- und Sozialverantwortung lassen sich für uns nicht trennen. Gesundheitsschutz, Qualifikation, Beteiligung und faire Entlohnung sind feste Bestandteile der Unternehmenskultur. Deshalb setzen wir uns auch bei unseren Zulieferanten und Kunden weltweit aktiv dafür ein, die Arbeitsbedingungen zu verbessern. Wilkhahn ist dafür dem Global Compact beigetreten und hat mit der internationalen Arbeitnehmerorganisation (ILO) ein internationales Rahmenabkommen zur globalen Achtung und Anerkennung von Arbeitnehmerinteressen geschlossen.

Timetable. Umweltproduktinformationen.

Leitmotive.

Wahrhaftigkeit in der Produktgestaltung

Wir wollen langlebige Produkte entwickeln, ihren Gebrauchswert erhöhen und die Verschwendung reduzieren. „Less is more“ oder „reduce to the max“ sind die Leitbegriffe, die Wilkhahn immer wieder neu für die Zukunft übersetzt. Ökologisch orientierte Designleitlinien sind selbstverständliche Bestandteile der Wilkhahn-Produktentwicklung.

Fairness in der Zusammenarbeit

Wir stellen den Menschen in den Mittelpunkt. Dies impliziert einen kooperativen Führungsstil, der die Mitarbeitervertretung als Co-Management für die Unternehmensgestaltung versteht. Die Beteiligung der Mitarbeiter am Unternehmenserfolg, die Entwicklung neuer Arbeitsformen mit teilautonomer Gruppen- und Projektarbeit sowie ein fest etabliertes Gesundheitsmanagement sind Ausdruck der Sozialorientierung von Wilkhahn.

Ökologische Verantwortung

Wilkhahn unterstützt die Zielsetzung der nachhaltigen Entwicklung. Die von uns angestrebte Balance von ökonomischen, ökologischen, sozialen und kulturellen Zielen zur Sicherung der Unabhängigkeit prägt die Unternehmenskultur bei Wilkhahn. Die Einhaltung umweltbezogener Qualitätskriterien im kompletten Produktlebenszyklus ist Gegenstand unserer eigenen Erfolgsbetrachtung.

Verantwortung von Anfang an – Wilkhahn Umweltproduktinformation.

Die Umweltauswirkungen aller Wilkhahn-Produkte wurden für den gesamten Produktlebenszyklus – einschließlich der Gewinnung der Rohstoffe, der Herstellung, der Nutzung und der Entsorgung – anhand einer Lebenszyklus-Analyse (LCA) beurteilt.



Materialien

Sozial-ökologische Bewertung der Rohstoffgewinnung, des Beschaffungsprozesses, des Materialeinsatzes sowie der Materialeigenschaften.



Produktion

Sozial-ökologische Bewertung der Produktions- und Montageprozesse durch Umweltmanagement- und Sozialauditsysteme.



Gebrauch

Sozial-ökologische Bewertung der Produktnutzungsphase mit den Anforderungen: Design, Ergonomie, Langlebigkeit, Kundenservice; Verfügbarkeit von Ersatzteilen.



Ende des Produktlebenszyklus

Sozial-ökologische Bewertung des Produkts nach Ende der Nutzungsphase: Demontagefähigkeit, Recycling, Entsorgung und Produktrücknahme.

Wilkhahn

Timetable. Umweltproduktinformationen.

Wilkhahn



Material.

Internationale Produkt- und Materialstandards

Wir stellen in allen Phasen der Produktentstehung hohe Ansprüche an die Eigenschaften unserer Produkte, an die Qualität der Materialien und Baugruppen sowie an die Qualität unserer Verarbeitung. Wilkhahn-Produkte erfüllen deshalb alle international relevanten Büromöbel-Standards hinsichtlich Dauerhaftigkeit, Sicherheit und Ergonomie. Mehr noch: Viele Wilkhahn-Produkte sind zusätzlich als sicher mit dem GS-Zeichen und als innenraumgeeignet nach Greenguard™ ausgezeichnet. Die von Wilkhahn verarbeiteten Materialien wie Stoffe, Leder, Holzwerkstoffe, Kunststoffe oder Metalle werden überwiegend von hoch spezialisierten Zulieferern hergestellt. Dabei spezifiziert unsere Produktentwicklung die technischen und ästhetischen Eigenschaften, die durch zugelieferte Materialien erfüllt sein müssen. Unsere Vorgaben, etwa zu Festigkeiten, Farbechtheit, Dauerhaftigkeit und anderen die Qualität unserer Produkte beeinflussenden Eigenschaften werden dabei durch internationale Material-Standards eindeutig beschrieben. Allgemein gilt:

- Die von Wilkhahn verwendeten Textilien und Leder sind emissionsarm und tragen zur guten Luftqualität in Gebäuden und Arbeitsräumen bei.
 - Dort, wo es möglich ist, verwendet Wilkhahn ökologische Polstermaterialien, wie Schurwoll-Vliese, Kork und Kokosfasern.
 - Polyurethan-Schaumstoffe von Wilkhahn werden grundsätzlich FCKW-frei und ohne halogenierte Flammschutzmittel hergestellt. Das trägt zum Klimaschutz bei und schafft wichtige Voraussetzungen für das spätere Recycling. Dennoch lassen sich mit Wilkhahn-Produkten auch besondere Erfordernisse des Brandschutzes in öffentlichen Gebäuden erfüllen, zum Beispiel durch den Einsatz schwer entflammbarer Bezugstoffe. Nur wenn es für höchste Brandschutzanforderungen unserer Kunden notwendig ist, werden den Wilkhahn-Schaumstoffen flammhemmende Zusatzstoffe beigefügt.
 - Die pulverbeschichteten Metalloberflächen der Tisch- und Stuhlgestelle sind widerstandsfähig und werden ohne Lösemittel oder Schwermetalle hergestellt.
 - Verchromte Metalloberflächen sind frei von schädlichen Chromverbindungen (gemäß EN 71-3).
- Wilkhahn legt großen Wert darauf, dass die Produkte und die zu ihrer Herstellung eingesetzten Materialien, Verfahren und Prozesse auch in sozialer Hinsicht verantwortlich und umweltverträglich sind. Bei unseren Partnern innerhalb der Wilkhahn-Lieferkette überprüfen wir daher auch diese Aspekte im Rahmen integrierter Audits. Die Qualitätssicherung unserer Produkte erfolgt, indem wir die eingehenden Waren nach festgelegten Kriterien prüfen, die Materialien direkt vor ihrer Verarbeitung durch geschulte Mitarbeiter kontrollieren und die Fertigungsergebnisse vor ihrer Weitergabe an die folgende Abteilung nochmals einer Prüfung unterziehen.

Timetable. Umweltproduktinformationen.

Wilkhahn



Produktion.

Integriertes Managementsystem

Der Wilkhahn-Stammsitz in Bad Münders (Deutschland) ist nach EMAS validiert und nach ISO 14001 zertifiziert. Wilkhahn unterstützt eine entsprechende Zertifizierung seiner Lieferanten. Der Hauptproduktionsstandort von Wilkhahn ist nach ISO 9001 zertifiziert. Bei der Auswahl seiner Lieferanten legt Wilkhahn großen Wert auf ein umfassendes und funktionsfähiges Qualitätsmanagement.

Wasserschutz, Wertstoffmanagement und nachhaltige Energiegewinnung

Wasser ist eine zunehmend wichtigere Ressource. Wilkhahn setzt alles daran, den Wasserverbrauch in der Produktion zu minimieren und die Wasserqualität nicht zu beeinträchtigen.

Durch die Aufbereitung von Prozesswasser wurden die Entsorgungsmengen von überwachungsbedürftigem Abwasser um 80 Prozent reduziert. Das Wilkhahn-Wertstoffmanagement umfasst die sortenreine Trennung, Verwertung und Entsorgung aller Abfallfraktionen aus Produktion und Verwaltung.

Alle Wilkhahn-Produktionsstätten stellen die Einhaltung der Arbeits- und Sozialnormen sicher – wie sie von der ILO (International Labour Organization) gefordert werden. Deren Einhaltung ist auch Grundlage der Zusammenarbeit mit Zulieferbetrieben.

Nachhaltigkeit in der Lieferkette

Unsere Umwelt- und Sozialverantwortung endet nicht an den eigenen Werkstoren.

Wilkhahn fordert und fördert im Rahmen seiner Möglichkeiten faire und sichere Arbeitsbedingungen und die Unbedenklichkeit umweltrelevanter Prozesse. Regelmäßige Bewertungen und Vor-Ort-Besuche bei Top-Zulieferern schaffen Vertrauen und Nachhaltigkeit auch in der Lieferkette.

Mitarbeiter als Partner

Unter dem Leitbild der „Fairness“ sind Vertrauen und Verlässlichkeit die Grundlagen unserer Führungs- und Beteiligungskultur. Sie ist treibende Kraft für kontinuierliche und erfolgreiche Verbesserungen auch im Umweltbereich. Ob es um die Vermeidung von Arbeitsrisiken, um neue Fertigungstechniken oder um die Einsparung von Materialien und Energie geht – über das betriebliche Vorschlagswesen können alle Mitarbeiter zu jeder Zeit ihre Ideen einbringen, wie Wilkhahn noch besser wird.

Arbeitsschutz

Mit einem ganzen Bündel von Maßnahmen setzt sich Wilkhahn dafür ein, die Arbeitsplätze in der Wilkhahn-Fertigung sicher zu gestalten und ein möglichst gefahrungsfreies Arbeiten zu ermöglichen:

- Planung von sicheren Abläufen und Arbeitsplätzen
- Organisation und Definition von Zuständigkeiten
- Information über Gefährdungen am Arbeitsplatz und Maßnahmen zu deren Vermeidung
- Regelmäßige Begehungen der Arbeitsbereiche, um Sicherheit und Sauberkeit in allen Bereichen aufrechtzuerhalten
- Regelmäßiger Austausch über Gefahrenpotenziale und die systematische Vermeidung von Unfällen im Arbeitsschutz-Ausschuss

Timetable. Umweltproduktinformationen.

Wilkhahn



Gebrauch.

Ästhetik und Design

Nachhaltige Produkte müssen sinnhaft sein. Die zeitlose Ästhetik der Wilkhahn-Produkte führt zu einer Erhöhung des Gebrauchswertes im Sinne einer dauerhaften Nutzung. Büroarbeit erfordert heute ein Maximum an Flexibilität – bei Räumen, Nutzungskonzepten, Prozessen und Menschen. Neue Untersuchungen zeigen, dass Ästhetik auch unmittelbare gesundheitliche Auswirkungen hat.

Langlebigkeit und Garantie

Produktgestaltung mit langfristiger Gültigkeit ist unser Gegenmodell zur Wegwerfgesellschaft. Wilkhahn-Produkte sind deshalb auf maximale Gebrauchsgüte, Langlebigkeit und Ressourcenschonung ausgelegt. Dies beinhaltet hochwertige Qualität, die durch Erlebbarkeit, Kontinuität und Perfektion überzeugt, zeitloses, eigenständiges Design, das durch Einfachheit, Ehrlichkeit und sinnliche Sachlichkeit fasziniert, und wegweisende Innovationen, die unseren Kunden dauerhaft Mehrwerte bei Ergonomie und Handhabung bieten. Die hohe Gebrauchsgüte, die einfache Demontage und austauschbare Komponenten sichern die Ressourceneffektivität unserer Produkte.

Luftqualität und Schadstoffemissionen

Wilkhahn-Produkte setzen keine umwelt- und gesundheitsschädlichen Gaskonzentrationen frei. Wilkhahn-Produkte sind in den USA nach GREENGUARD Indoor Air Quality™ zertifiziert. GREENGUARD™ ist eine Zertifizierung für emissionsarme Produkte.

LEED

Bürostühle und Tischprogramme von Wilkhahn unterstützen Unternehmen durch die Erzielung von Credit Points bei einer LEED-Zertifizierung (U.S. Green Building Council's Leadership in Energy and Environmental Design). Das LEED Green Building Rating System ist ein freiwilliger Standard, mit dem Gebäude ausgezeichnet werden, die eine „gesunde“ Umgebung bieten, wasser- und energiesparend sind und sehr hohe Umweltkriterien erfüllen. Weitere LEED-Informationen zu unseren Produkten sind auf Nachfrage erhältlich.

Timetable. Umweltproduktinformationen.

Wilkhahn



Ende des Produktlebenszyklus.

Produktrücknahme und Verwertung

Nach der Gebrauchsphase nehmen wir uns nicht aus der Verantwortung und bieten unseren Kunden umfangreiche Rücknahme- und Verwertungs-Services. Wir gewährleisten die vollständige Rücknahme ausgedienter Produkte. Wilkhahn-Produkte werden im Werk demontiert, alle Teile nach Werkstoffen sortiert und – wenn möglich – dem Recycling zugeführt. Durch die Kennzeichnung der Materialien, durch ihre Ungiftigkeit und durch die leichte Demontierbarkeit stellen wir bereits heute sicher, dass die Bestandteile eines Wilkhahn-Produkts auch in dezentrale und lokale Material- und Produktionskreisläufe einfließen und sachgerecht recycelt und entsorgt werden können. Dadurch lassen sich energieaufwendige (und damit ökologisch fragwürdige) Rücktransporte über große Distanzen vermeiden.

Demontage und Recycling

Alle Bauteile der Wilkhahn-Produkte sind zerstörungsfrei zu demontieren. Um eine sortenreine Werkstoffsortierung zu gewährleisten, sind alle Bauteile über 150 g Gewicht mit einer Materialkennzeichnung versehen. Es findet kein Einsatz von Materialschutzmitteln und kein Einsatz von halogenorganischen Verbindungen statt, die ein späteres Recycling verhindern.

Mehrweg-Transportverpackungen

Wilkhahn-Büromöbel werden von Kunden in über 90 Ländern geschätzt. Für den Transport verwenden wir seit Jahren nur so viele Verpackungsmaterialien, wie für eine sichere Anlieferung beim Kunden erforderlich sind. Wilkhahn-Kartonverpackungen bestehen dabei zu 60 bis 78 Prozent aus Recycling-Material. Daneben setzt Wilkhahn regelmäßig Textildecken und andere Pendelverpackungen ein.

Timetable. Umweltproduktinformationen.



Materialien.

Materialzusammensetzung für Modell Timetable 610/00

	[kg]	[%]
Metalle	24,06	52,4
Stahl	18,90	41,1
Aluminium	5,16	11,2
Zink	0,06	0,1
Kunststoffe	1,27	2,8
Polypropylen (PP)	0,00	0,0
Polyamid (PA)	1,15	2,5
Polyurethan (PUR/TPU)	0,10	0,2
Sonstige	20,61	44,9
Tischplatte (Holzwerkstoff, HPL)	20,55	44,6
Gesamtgewicht	45,94	100,0
Recyclinganteil	19,80	43,0
Recyclingfähigkeit	45,87	99,8

Nicht recyclingfähig: Pulverlack

Die Materialien unterliegen einer strengen Kontrolle. Im Rahmen einer ABC-Analyse werden die Inhaltsstoffe auf Umwelt- und Gesundheitsverträglichkeit hin überprüft. Verbotene Chemikalien finden keinerlei Verwendung im Produkt. Alle Hilfs- und Betriebsstoffe sind in einem Gefahrenstoff-Kataster erfasst, das die Grundlage für eine weitere Minimierung oder Substitution bei potenziellen Problemstoffen bildet.

Wilkhahn

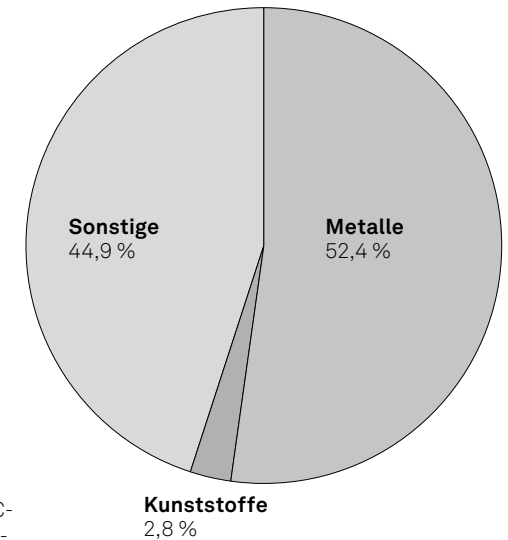

Timetable. Umweltproduktinformationen.

Wilkhahn



Materialien.

Materialzusammensetzung für Modell Timetable Smart 612/00

	[kg]	[%]
Metalle	24,14	49,1
Stahl	18,73	43,5
Aluminium	2,41	5,6
Zink	0,00	0,0
Kunststoffe	1,34	3,1
Polypropylen (PP)	0,00	0,0
Polyamid (PA)	1,28	3,0
Polyethylen (PE)	0,03	0,1
Polyurethan (PUR/TPU)	0,01	0,02
Sonstige	20,56	47,8
Tischplatte (Holzwerkstoff, HPL)	20,50	47,6
Gesamtgewicht	43,04	100,0
Recyclinganteil	16,80	39,0
Recyclingfähigkeit	42,90	99,7

Nicht recyclingfähig: Pulverlack

Die Materialien unterliegen einer strengen Kontrolle. Im Rahmen einer ABC-Analyse werden die Inhaltsstoffe auf Umwelt- und Gesundheitsverträglichkeit hin überprüft. Verbotene Chemikalien finden keinerlei Verwendung im Produkt. Alle Hilfs- und Betriebsstoffe sind in einem Gefahrenstoff-Kataster erfasst, das die Grundlage für eine weitere Minimierung oder Substitution bei potenziellen Problemstoffen bildet.

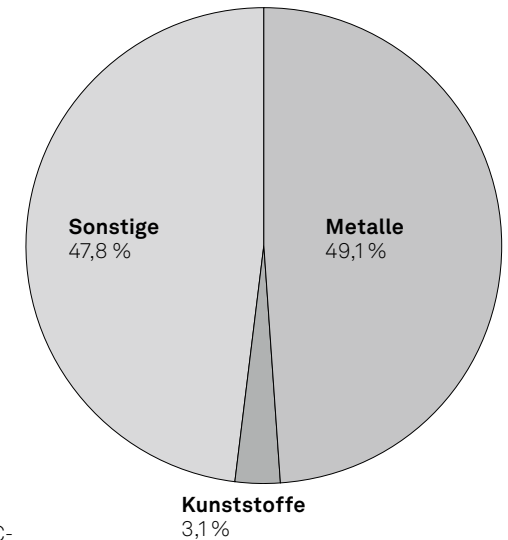

Wilkhahn nachhaltig

Wilkhahn



In seiner über 100-jährigen Unternehmensgeschichte kann Wilkhahn auf eine über Jahrzehnte gewachsene Nachhaltigkeitsphilosophie verweisen. Begriffe wie Langlebigkeit, soziale Fairness, Umweltverantwortung und Kulturorientierung entwickelten sich bereits seit den 50er-Jahren des letzten Jahrhunderts zu Leitmotiven des unternehmerischen Handelns. Wenn Wilkhahn heute international nicht nur wegen seiner Produkte, sondern auch aufgrund seiner modernen Unternehmensphilosophie als beispielgebendes Unternehmen gilt, dann gründet dies in der frühen Einsicht, dass ein langfristig orientierter Gestaltungsanspruch Umweltaspekte ebenso einbeziehen sollte wie die Verbesserung der sozialen Beziehungen und die Ausgestaltung der kulturellen Rolle eines Unternehmens. Dieses Verständnis unternehmerischen Handelns verbindet uns mit unseren Kunden in aller Welt. Kann es eine schönere Aufgabe geben, als sich gemeinsam für eine erfolgreiche und lebenswerte Zukunft zu engagieren?

📄 [Aktueller Nachhaltigkeitsbericht mit Umwelterklärung](#)



Für weitere Informationen kontaktieren Sie uns gerne!

Wilkhahn



Wilkening + Hahne GmbH+Co.KG
Fritz-Hahne-Str. 8
31848 Bad Münder
Germany
Tél. : +49 5042 999 100
contact@wilkhahn.de
www.wilkhahn.com



Dach eines der vier Pavillons auf dem Wilkhahn-Gelände, die vom Architekten Frei Otto entworfen wurden.
Foto: Klemens Ortmeier